

**Национальный исследовательский Томский государственный
университет
Институт экономики и менеджмента**

Элементы астрологии в бизнесе и менеджменте

Часть II

АСТРОЛОГИЧЕСКАЯ МАТРИЦА

Учебное пособие

Томск 2018

*Посвящается
моей сестре Раисе,
которая всегда знала,
что я могу сделать*

УДК 336.71

ББК 65.9

064

Гага В.А. Элементы астрологии в бизнесе и менеджменте

Ч. II

Астрологическая матрица

отв. редактор д.э.н. профессор Бурыхин Б.С.

***В №5-7511-1688-7

Учебное пособие посвящено возможности применения астрологических знаний в бизнесе и менеджменте.

Для магистров менеджмента, а также работников предприятий и малого бизнеса.

УДК 336.71

ББК 65.9

Редакционная коллегия:

Б.С. Бурыхин – д.э.н., профессор

Е.В. Нехода – д.э.н., профессор

Электронное издательство филиала ВШБ ТГУ

Оглавление

| | |
|--|-----|
| Введение..... | 5 |
| Глава 1. Связь планетарных свойств с зодиакальными знаками и астрологическими домами | 6 |
| Глава 2. Фигуры Джонсона, неподвижные звезды и магия чисел | 50 |
| Глава 3. Аспекты между планетами | 80 |
| Глава 4. Как читать гороскоп | 108 |

Введение

Книга предназначена каждому, кто желает узнать, что такое практическая астрология, и, возможно, серьезно ею заняться, научиться применять астрологические знания в своей повседневной жизни.

Прочтя эту книгу человек, поймёт, что для активного воздействия на окружающую среду ему нужно либо обладать определёнными показателями своей натальной карты, либо действовать в рамках организации, карта которой характеризует её как формирователя событий.

Глава 1

Связь планетарных свойств с зодиакальными знаками и домами

«Мы привыкли воспринимать Зодиак как 12 разрозненных самодостаточных фрагментов-знаков. Однако вместе они формируют единое целое.

Последовательно проходит каждый, не пропуская ни одного. Знаки расположены друг за другом не в случайном порядке. Это высшая логика. Каждый знак — очередная ступень развития. Порядок знаков Зодиака является чем-то вроде учебного плана. Он описывает специфику развития любых процессов на планете Земля. Движение по Зодиаку — это путь эволюции, путь трансформации. Как совершенству нет предела, так нет конца пути развития.

Условно Овен считается началом Зодиака, стартом, отправной точкой. В таком случае Рыбы — последний, завершающий знак. Развитие по Зодиаку есть восхождение по спирали.

Каждый знак несет в себе определенные качества. Качества одного знака постепенно перетекают в качества последующего. Здесь нет четкой границы. Есть интересное выражение: «Каждый последующий знак Зодиака является реакцией на крайности предыдущего знака».

♈ Овен

Проявляет себя активно, дерзко, агрессивно. Он появился! Он живет! Он действует! Ему очень важно осознать свои физические возможности. Принцип этого знака: «Я действую – значит я живу». Чистое действие, не обремененное размышлениями о последствиях и переживаниями по поводу нюансов бытия. Активность в целях осознания себя, самодемонстрация.

♉ Телец

Бездумные действия и неумная, неконтролируемая активность Овна к добру не приводят. За дело берется Телец, которому не хочется больше впустую тратить силы. Чтобы избежать бессмысленной траты энергии, надо определиться со своими истинными потребностями: физическими (еда, секс, уютное гнездышко) и эмоциональными (спокойствие, мир в душе, любовь в сердце).

Для удовлетворения всех потребностей необходимы средства (деньги) и подходящая обстановка (теплый, комфортный, уютный дом), соответствующие предметы (вкусная еда, красивые теплые вещи, мягкие кресла) и необходимые люди (мама, жена, любовница и т. д.). Всем этим Телец жутко дорожит. Он так не любит перемен, так боится потерять достигнутое, что часто отказывается от любых действий и нововведений. В результате чего уютное гнездо превращается в гнилое болото.

II Близнецы

Устав от неподвижности, ретроградности и накопительства Тельца, Близнецы решают действовать активно. Они не желают просиживать вечера у телевизора, пусть даже на мягком диване. Близнецы жаждут передвижений, поездок, новых встреч, интересных разговоров. Доступный уют им скучен, они жаждут новых впечатлений и даже готовы отправиться на их поиски. Близнецы не хотят наслаждаться комфортом в узком кругу, им нужна компания. Не обязательно, чтобы это были друзья, вполне сойдут и просто собеседники.

Удовлетворение потребностей своего тела — дело, конечно, хорошее, но, оказывается, для счастья этого недостаточно. Близнецы обращают внимание на интеллектуальную ниву. Они, пусть и поверхностно, но многому учатся, узнают новое, делятся информацией с другими.

Близнецам, в отличие от Тельца, уже недостаточно чувствовать себя, им надо выразить себя посредством речи.

♋ Рак

Раку надоели бессмысленные разговоры и пустые знакомства. Он желает защитить свою территорию от посторонних, чужих людей и их слов. Многочисленные сплетники-советники в его чертог больше не допускаются. Рак уходит в себя. Но не в поисках истинных ощущений своего тела. Он пытается найти... свою душу, свои настоящие чувства.

Близнецы позаботились об эрудиции Рака. Его реакции на мир не столь просты, как у Тельца. Он чувствует не только желания тела, он ощущает в себе глубокие эмоции. Возможно, их разбудили многочисленные встречи и контакты; возможно, Близнецы прочли слишком много книг. Рак понимает, что пришла пора глубоко осмыслить полученную от Близнецов информацию. Теперь он должен разобраться во всем сам.

Полученная информация, осмысленный первый опыт позволяет Раку сформировать свое мнение и создать свои традиции. Рак защищает не только свой дом, но и свою душу — она так уязвима...

♌ Лев

Укрывшись от мира под толстым панцирем, Рак долго занимался обработкой и прочувствованием полученного опыта (активного — Овен, чувственного — Телец, интеллектуального — Близнецы). Наконец настало время выйти из пещеры и продемонстрировать миру результаты труда — целостную личность, то есть себя.

Устав от эмоций и внутренних копаний Рака, Лев, как и Овен, хочет жить, хочет действовать! Однако его действия уже не хаотичны и не спонтанны. Лев, в отличие от Овна, лучше понимает и себя, и окружающий мир. Он хочет, чтобы на него все смотрели, он хочет, чтобы мир восхищался его многогранной личностью. И он демонстрирует ее во всей красе. И мир восхищается — по крайней мере, обращает внимание.

Накопленный и осмысленный Раком опыт дает Льву мощный потенциал. Лев может распорядиться им двояко: может использовать для привлечения внимания к собственной неповторимой персоне, а может использовать творчески. И тогда люди будут восхищаться им не как ярким блестящим объектом, но как талантом и, возможно, даже гением.

♃ Дева

В любом творчестве, помимо гения, присутствует тяжкий кропотливый труд. Со временем Лев понимает: для того чтобы всегда быть на гребне волны, одного таланта мало. Надо стараться, надо работать над собой, надо оттачивать мастерство.

Творения Льва (дети, любовь) нуждаются в заботе и внимании, иначе им не выжить. Дева призывает к вниманию, к труду, к исполнению обязанностей. Она точна и аккуратна. Чтобы все успеть, она создает себе четкий распорядок дня. Она пытается все систематизировать, разложить по полочкам. Она очень критична и требовательна. Любая работа под ее руководством превращается в выполнение святого долга. Для творчества места почти не остается...

♎ Весы

И тогда на помощь приходят Весы. Они видят, как механические заученные действия, ежедневные принуждения и понукания, рутинная критика день за днем убивают и без того чахлые ростки любви. В жестком распорядке нет места для творчества. Но, с другой стороны, если не обуздать вольную творческую натуру, не призвать ее к дисциплине, добра тоже не будет. Что делать?

И тут Весы пускаются на поиски золотой середины. Они понимают, что во всем нужна мера. Дисциплина не должна превращаться в каторгу. Порядок должен организовывать творческую натуру, но не душить талант.

Ежедневные скучные обязанности не должны вытеснять чувство прекрасного. В любой работе можно найти творческое начало!

Весы стремятся установить равновесие как во внутреннем, так и во внешнем мире. Они призывают к гармонии, красоте и справедливости.

♏ Скорпион

Все системы настроены, конфликты улажены, острых углов больше нет. Энергия течет гармонично. На творческое проявление себя, создание гармоничной системы функционирования ушло много сил. Необходимо восполнить ресурсы. Этим Скорпион и собирается заняться.

Перед ним два пути: восполнить свои ресурсы за счет других (так поступают энергетические вампиры,

♛ Рыбы

Козерог создает собственную систему, Водолей беспокоится о ее своевременном обновлении, а Рыбы... разрушают ее. Стрелец дал знания, Козерог — внутренний стержень. Водолей научил меняться и чувствовать пульс времени. Рыбы же учат полной самостоятельности. Больше нет системы, нет четких правил — есть только человек и его интуиция.

Рыбы несут принцип абсолютной гармонии, единения человека и Вселенной. Они помогают чувствовать золотую нить жизни в каждый момент времени. Это переход на качественно иной уровень. Придерживаться четкой системы, следовать установленным правилам — одно, находить правильное действие в любой ситуации — совсем другое. Помните, в фильме «Выход Дракона» учитель спрашивает ученика: «Что является лучшей техникой?» Ученик (его играет Брюс Ли) отвечает: «Отсутствие техники».

Рыбы научили личность слушать свой внутренний голос, независимо принимать верное решение в любой ситуации. Самое время проверить это умение на практике. Легко быть мудрецом в стенах монастыря, гораздо

сложнее оставаться самим собой в гуще толпы. Пора действовать! Наступает время Овна...

Перетекание одного знака в другой — вопрос несколько философский. Однако подобный взгляд на Зодиак помогает глубже осознать принцип действия каждого знака.

Каждый знак уникален, он несет особые качества. Можно провести параллели между знаками и явлениями, понятиями. Изучим таблицу 1. Невозможно исчерпывающе описать каждый знак Зодиака, но постарайтесь уловить его настроение, фон, энергетику.

Таблица 1

| Знак Зодиака | Основные характеристики | Явления, понятия |
|---------------------|--|---|
| Овен | Быстрый, сильный, смелый, решительный, бесстрашный, активный, агрессивный, жестокий, напористый, грубый, отважный, горячий, прямолинейный, честный и т. д. | Борьба, огонь, конкуренция, соревнования, оружие, войны, конфликты, любые активные действия, скорость и т. д. Часть тела — голова. |
| Телец | Спокойный, надежный, верный, медлительный, неторопливый, основательный, комфортный, мягкий, теплый, красивый, уверенный, богатый, упрямый, ленивый, ревнивый, инертный и т. д. | Деньги, комфорт, недвижимость, еда, украшения, одежда, сбережения, собственность и т. д. Часть тела — горло. |
| Близнецы | Подвижный, коммуникабельный, любознательный, любопытный, эрудированный, быстрый, легкий, поверхностный, болтливый, непредусмотрительный и т. д. | Газеты, журналы, учеба в школе, учебные курсы, поездки, ближайшее окружение, родственники, транспорт, связь, информация, контакты и т. д. Часть тела — руки, плечи. |

| Знак Зодиака | Основные характеристики | Явления, понятия |
|-------------------------|---|---|
| Рак | Глубокий, чувствительный, медленный, настороженный, обидчивый, восприимчивый, влажный, опасливый, нерешительный, уютный, заботливый, осторожный и т. д. | Дом, семья, уют, защита, забота, внимание, мать, эмоции, чувства, подсознание, прошлое, история, генеалогия и т. д. Часть тела — грудь. |
| Лев | Яркий, заметный, сверкающий, броский, творческий, видный, представительный, впечатляющий, важный, значительный, королевский, достойный, самовлюбленный, эгоистичный, выделяющийся, индивидуальный, гордый, заносчивый и т. д. | Любовь, творчество, демонстрация себя, всеобщее внимание, дети, развлечения, отдых, театр, игра, выставки и т. д. Часть тела — спина (энергия этого знака дает ощущение «крыльев за спиной»). |
| Дева | Работящий, внимательный, ответственный, заботливый, честный, преданный, умный, кропотливый, скрупулезный, мелочный, критичный, вечно занятый, загруженный, придирчивый, злопамятный, расчетливый, аналитичный, конструктивный, функциональный, аккуратный и т. д. | Работа, долг, здоровье, забота, внимание, память, умственная деятельность, обязанности, служение и т. д. Часть тела — живот. |
| Весы | Уравновешенный, спокойный, гармоничный, тактичный, справедливый, дипломатичный, партнерский, красивый, эстетичный, аристократичный, нерешительный, несмелый, мягкий, хитрый, двойственный, многозначный, лавирующий и т. д. | Брак, партнерство, дипломатия, политика, двойная игра, искусство, красота, суд, адвокат, правосудие, справедливость, консультант и т. д. Часть тела — поясница. |

| Знак Зодиака | Основные характеристики | Явления, понятия |
|-----------------|---|---|
| Скорпион | Мощный, глубокий, коварный, сильный, пугающий, затягивающий, угрожающий, глубинный, опасный, сексуальный, эгоистичный, взрывоопасный, уничтожающий, очищающий и т. д. | Опасность, страх; шахты, метро, взрывы, толпы; подсознание, глубинные чувства, секс; рождение и смерть; преступность; магия и т. д. Часть тела — нижняя часть туловища, половые органы, промежность. |
| Стрелец | Веселый, активный, эрудированный, авторитетный, важный, значимый, экспансивный, обучающий, экзотический, профессиональный, философский и т. д. | Дальние поездки, другие страны, иностранные языки, иноземцы; преподаватели, учителя, общественные и религиозные деятели, миссионеры; философские учения, эзотерика; реклама, общественное мнение, |
| Козерог | Холодный, суровый, сдержанный, молчаливый, властный, резкий, категоричный, жесткий, ограничивающий, мудрый, сильный, однозначный, скованный, осторожный, серьезный, глубокий, одинокий, основательный, правильный и т. д. | Власть, отец, иерархия, начальство, структура, уверенность, система, руководство; аскеза; камни, стены, холод и т. д. Часть тела — ноги чуть выше и чуть ниже колен. |
| Водолей | Необычный, независимый, оригинальный, новый, свободный, дружеский, равный, переменчивый, нестандартный, странный, самостоятельный, неформальный, анархичный, непривычный и т. д. | Дружба, свобода, независимость, неформальные организации; компьютеры, мобильные телефоны, электричество, телевидение, радио, Интернет; самолеты, космические корабли; перемены, обновления; революции, перевороты; астрология, экстрасенсорика, |

| Знак Зодиака | Основные характеристики | Явления, понятия |
|-----------------|--|--|
| | | необычные возможности; время, планы; единомышленники и т. д. Часть тела — нога ниже колена до ступни. |
| Рыбы | Тайный, скрытный, глубокий, иллюзорный, мечтательный, тонкий, чувствительный, неопределенный, неконкретный, проникающий, интуитивный, обманчивый, верующий, чуткий, осторожный, восприимчивый, внушаемый и т. д. | Страхи, сны, фобии, иллюзии; тюрьма, больница, наркотики; алкоголь, яды; разведка, тайна, мистика, загадка, интуиция; иная реальность, фильмы и т. д. Часть тела — ступни ног. |

Сила планет (сила - это умение достичь своей цели)

В астрологии планеты - это действующие силы, а Зодиакальные знаки - это пространство, в котором эти силы действуют. Знак Зодиака окрашивает планету в свой «цвет», придаёт ей свои характеристики и качества.

Каждый Зодиакальный знак включает в себя все десять планетарных свойств, но степень выраженности каждого из них меняется от знака к знаку.

Функции и действия планеты неизменны, но в зависимости от знака, в котором она находится, могут проявляться в той или иной форме, иметь свои особенности.

Знаки по-разному реагируют на планеты, и планеты, в свою очередь, по-разному реагирует на знак. Поэтому между знаками Зодиака и планетами существует родство, притяжение и обратные связи, противоположные родственным - враждебные, антипатические, рождающие конфликт.

Зодиакальный знак устроен сложнее, чем планета, он многомерен, с многими принципами действия. И мы можем учитывать разные степени созвучия планет и Зодиакальных знаков. Зодиакальный знак - это место, где планета может наиболее полно проявить свои качества и выразить себя.

Для обозначения степени выраженности планеты в том или ином знаке Зодиака используются понятия: *ВЛАДЕНИЕ, ЭКЗАЛЬТАЦИЯ, РОДСТВО, НЕЙТРАЛЬ, ВРАЖДА, ПАДЕНИЕ И ИЗГНАНИЕ*. Соответственно, количество баллов, отражающих степень «силы»: **6, 5, 4, 3, 2, 1, 0**

Самое сильное созвучие планеты и Зодиакального знака - это **владение** (господство, управление).

Владение

Планета, свойства которой доминируют в данном Зодиакальном знаке, называется «хозяйкой» знака, а соответствующий знак - «владением» или «обителем» данной планеты.

Знак владения имеет качества наиболее созвучные действию планеты. Планета сильна, когда она находится в своём знаке Зодиака. Сила планеты - это не максимальная внешняя напористость, а способность проявить свои качества в полной мере. У каждой планеты есть своя функция, цель, сфера действия и планета скорее и лучше достигает своей цели, когда действует в соответствии со своим качеством.

В традиционной схеме владения для семи планет септенера, каждой планете соответствуют 2 знака (кроме Солнца и Луны). Солнце и Луна имеют по одной обители: Солнце в знаке Льва, Луна в знаке Рака.

Если провести диаметр через границу Козерога и Водолея, границу Рака и Льва, мы увидим, что Западная часть Зодиака - знаки, как-бы освещаемые Солнцем (дневным светилом), а Восточная часть - освещаемые ночным светилом - Луной.

Солнце и Луна связаны с сознанием человека. Солнце олицетворяет дневное сознание, а Луна - ночное.

Все планеты (кроме Солнца и Луны) имеют по 2 владения - ночной и дневной дома.

Дневной - значит внешний, проявленный, разумный, видимый.

Ночной - внутренний, непроявленный, неуправляемый, невидимый, инстинктивный.

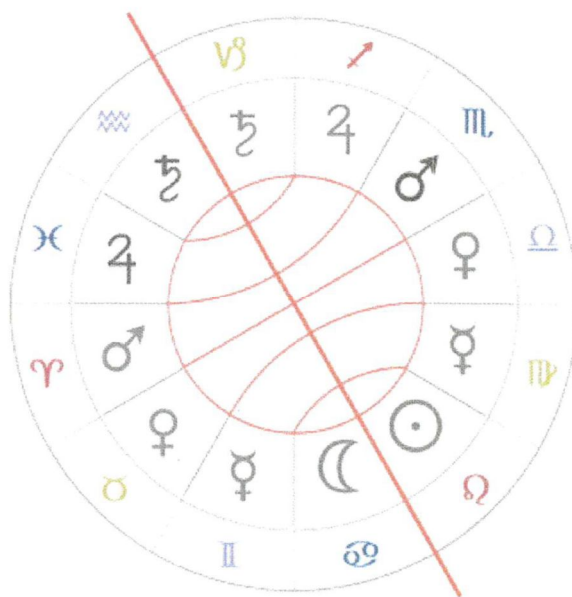

Проследим сходство между планетами и знаками их Владения.

Овен (стихия Огня) - владыка - Марс.

В Овне сильнее всего проявляются основные качества Марса - активность, ориентированная вовне, увлечённость действием, стремление выразить себя в поступке. Реакция Марса в Овне молниеносна, он реагирует непосредственно на внешнее воздействие, а реакции его плохо поддаётся контролю (инстинктивная реакция), контролирующие центры срабатывают уже после реакции. Значит Овен - ночная обитель Марса.

Дневная обитель Марса - Скорпион, водная стихия. Эмоции - это Огонь и Вода. Огонь - активное начало, ориентированное вовне (Марс в Овне). Вода - пассивное начало, ориентированное внутрь (интеллектуальная, аналитическая адаптация в мире). Скорпион реагирует не на само внешнее воздействие, а на отклик своей внутренней среды на это воздействие.

От момента внешнего воздействия до реакции на него у Скорпиона проходит больше времени, чем у Овна, и Скорпион порой успевает перехватить, обуздать свою реакцию, сделать её более адекватной, сильной, точной. Его энергетика, резонирующая на внешнее воздействие, многократно

возрастает и в нужный момент может выплеснуться очень мощно и целенаправленно (Скорпион может оставаться бесстрастным в самых критических ситуациях - необходимое качество для разведчиков).

Телец - ночная обитель Венеры.

Здесь максимально проявляется плодородие Венеры, её земная сторона, сила жизни, желания и влечения, темперамент, любовь.

Венера в Тельце во многом ориентирована на физиологический уровень и при всей её внешней мягкости обладает тельцовской силой и внутренним упорством.

**Необходимо учитывать, что каждой поставленной цели соответствуют свои средства и сила планеты - в максимальном соответствии типа действия её целям.*

Весы - дневная обитель Венеры.

Здесь Венера проявляется более утонченно, сердечно. Заметно её стремление к дружбе, партнёрству, гармонии в отношениях, чувство справедливости.

В Весах Венера более избирательна, её чувства поддаются контролю.

Близнецы - ночная обитель Меркурия.

Свойства Меркурия проявляются наиболее заметно (Броуновское движение) - тяга к перемещению, непоседливость, контактность, изменчивость, общительность, умение воспринимать и усваивать информацию.

В Близнецах Меркурий менее управляем, непредсказуем и инстинктивен.

Дева - дневная обитель Меркурия.

Дева (стихия Земля) - не очень общительна, суховата, строга, деловита, рассудочна. Это всё качества, как бы противоречащие характеристике Меркурия. Если все эти (воздушные) свойства поместить в более плотную среду, то они проявятся как аналитичность (дробление среды на мелкие части, при более глубоком погружении в неё), детализация, углублённость, рассудочность, систематизация.

Меркурий в Деве более управляем, предсказуем, рассудочен.

Стрелец - дневная обитель Юпитера.

Стрелец - знак стихии Огня. Здесь Юпитер удовлетворяет свою жажду познания, стремление охватить мир, завладеть максимально возможным пространством.

В Стрельце Юпитер - носитель знаний, Духа закона, Учитель, Гуру, борец за справедливость, философ, высший судья, путешественник, идеалист, романтик, стремящийся объять необъятное. Целеустремлён, стремится к успеху, росту.

Дневная обитель Нептуна - Стрелец.

Рыбы - ночная обитель Юпитера.

Здесь Юпитер находит высшее выражение своей религиозности, Веры. В водной среде проявление юпитерианских свойств внутреннее, глубинное, инстинктивное, не очень заметное для внешнего наблюдателя (как в Стрельце). Нет внешней экспансии. Скорее - тяга к одиночеству и изоляции (религиозность, мечтательность, альтруизм, жертвенность).

Козерог - дневная обитель Сатурна.

Сатурну в этом знаке ближе всего чувство формы, границы, устойчивость, практичность, логичность, конкретность, консервативность, уважение к законам и традициям, самостоятельность, замкнутость.

Проявление Сатурна в Козероге направлено на создание внешних структур, управляемо и заметно.

Дневная обитель Урана - Козерог.

Это сознательный реформатор, опережающий эпоху и время. Активный, смелый человек, преображающий себя и мир.

Водолей - ночная обитель Сатурна.

Здесь Сатурн кристаллизует мысли, отношения (воздушные сферы) и обладает организованным мышлением, стремится формализовать любую информацию, найти общие закономерности развития мира и человека.

Наиболее полно свойства **Урана** проявляются в его ночной обители - Водолее.

Свободолюбие, независимость, идея прорыва в неизведанную область. Решение поставленной задачи может возникнуть мгновенно, как озарение. Взрыв старых, отживших структур, законов, резкая смена авторитетов, норм. Отклонение, непохожесть - Не так, как другие. Весьма проблематична управляемость свойствами Урана (что соответствует понятию «ночная обитель»).

Рыбы - ночная обитель Нептуна.

Наиболее полное созвучие Нептуна - в Рыбах. Проявление внутреннее, неуправляемое, инстинктивное. Неопределённость, размытость, нечеткость контуров, сказочность, некорректность. Желание спрятаться в мир своих грёз, уйти от реальной жизни. Пограничное состояние между сном и бодрствованием. Влюблённость. Погружение в музыку, «бегущие облака...».

Дневная обитель Плутона - Скорпион.

Глубинная, мощная энергия. Сила, перед которой человек, как личность -бессилен. Состояние человека в взбунтовавшейся, неуправляемой

толпе (ощущение себя частичкой единого организма - толпы). Плутонианскими свойствами наделены люди, обладающие властью над большими массами людей, способные превратить отдельных людей в единый слаженный коллектив.

Плутон - высшая воля в человеке. Сейчас Плутон проявляется как планета, управляющая массовыми социальными явлениями, подавляющая индивидуальность. Со временем (после завершения цикла) родится новое поколение, которое будет использовать энергию Плутона иным образом (индивидуальное, позитивное восприятие).

Ночная обитель Плутона - Овен.

Таблица 2

Понятие о старшем и младшем владениях

| Владение | Старшее | Младшее |
|----------|----------|----------|
| Уран | Водолей | Козерог |
| Нептун | Рыбы | Стрелец |
| Плутон | Скорпион | Овен |
| Юпитер | Стрелец | Рыбы |
| Сатурн | Козерог | Водолей |
| Марс | Овен | Скорпион |

Старшее владение говорит о более сильном оккультном резонансе планеты и Знака.

В астрологии встречается представление о том, что старшее владение принадлежит директным планетам, а младшее - ретроградным.

Таблица 3

Владения и ретроградность

| Владение ретроградной планеты R | Старшее | Младшее |
|---------------------------------|----------|----------|
| Юпитер | Рыбы | Стрелец |
| Нептун | Стрелец | Рыбы |
| Сатурн | Водолей | Козерог |
| Марс | Скорпион | Овен |
| Уран | Козерог | Водолей |
| Плутон | Овен | Скорпион |

Директные планеты действуют вовне, ретроградные - вовнутрь.

Экзальтация (Возвышение)

Вторая по силе после владения

Знак экзальтации не полностью созвучен планете, он подавляет или препятствует проявлению каких-то одних качеств, усиливая другие (проявление планеты как бы перекошено - одна её сторона усилена, другая - ослаблена).

У каждой планеты только один знак экзальтации.

Солнце экзальтирует в Овне. Здесь активность Солнца, его деятельность, проявляются мощно. И хотя максимальной полноты своего проявления Солнце достигает во Льве, в Овне выше всего скорость возрастания солнечной энергии, потока жизненных сил. *т.е. в знаке экзальтации проявление планеты максимально возрастает, в знаке владения - наиболее полное проявление всех качеств планеты.*

Солнечные свойства делают Овна жизнестойким, ярким, открытым. Внешне Солнце сильнее проявляется в Овне, но внутренняя устойчивость намного больше во Льве.

Луна экзальтирует в Тельце. Здесь максимально проявляется плодородие Луны (способность к деторождению), забота о близких. Но ограничены в проявлении такие качества Луны, как внутренняя пластичность, податливость, изменчивость, быстрота реакции (т.к. этих качеств недостаёт Тельцу).

Меркурий экзальтирует в Деве - в знаке своего Владения. Некоторые астрологи считают знаком экзальтации Меркурия - Водолей. В обоих знаках он достигает силы (Уран - управитель Водолея - высшая ипостась Меркурия). В Деве сильнее проявляются его аналитические способности, в Водолее - способность к взаимодействию, взаимосвязи.

Венера экзальтирует в Рыбах. Здесь она максимально чувствительна, реагентна, эмоциональна, любвеобильна, романтична. Но Рыбы лишают Венеру её внутренней устойчивости, стержня.

Сама по себе Венера при всей своей внешней мягкости, очень устойчива, обладает сильным внутренним стержнем.

У Рыб такого центра нет, нет ничего принципиально выделенного, поэтому способность к точному суждению, выбору у Венеры в Рыбах ограничена, эмоциональность же и влечение - усилены.

Марс экзальтирует в Козероге. Здесь Марс имеет максимальный простор для практической реализации, деловой активности. Зато ослаблены амбициозность, готовность к риску, импульсивность, новаторство, стремление к лидерству. В Козероге Марс предпочитает устойчивые формы проявления.

Юпитер экзальтирует в Раке. Рак даёт Юпитеру возможность к росту, расширению, покровительству, стремление к самоутверждению, жертвенности (но только по отношению к своим близким). Более слабо выражена юпитерианская целеустремлённость.

Сатурн экзальтирует в Весах. Сатурн в Весах - это тот стержень, который балансирует чаши Весов, стремящихся к гармонии. Сильно выражены сатурнианские чувство формы, справедливости, что даёт Весам твёрдые внутренние установки, которые нелегко изменить.

Уран экзальтирует в Скорпионе. Выраженное проявление - конструктивность, способность к трансформации, стремление к свободе, независимости. Ещё одно доказательство экзальтации Урана в этом знаке - Скорпион склонен к эмоциональным взрывам, нетривиальным поступкам, поведение с отклонением от нормы.

Нептун экзальтирует в Водолее. Имеется и вторая точка зрения на экзальтацию Нептуна - в знаке Льва.

Экзальтация Нептуна в Водолее объясняется обладанием этим знаком организованного абстрактного символического мышления и, кроме того, образного представления взаимоотношений в идеальном обществе. Сочетание этих двух способов мышления способствует творческой деятельности.

Возможно, объяснить и обратную трактовку экзальтации Нептуна - в знаке Льва. Нептун - это Высшая Любовь и самое яркое её проявление в сердце. А творческие потенции Льва вполне могут зародиться в глубине подсознания Нептуна.

Плутон экзальтирует во Льве (Если принимать знаком экзальтации Нептуна -Льва, то Плутону отводится экзальтация в Водолее).

Экзальтируя во Льве, Плутон сообщает ему способность объединить своих подданных в единый, послушный его воле коллектив.

В Близнецах и Стрельце нет экзальтирующих планет. Ступеньку экзальтации в них занимают: Восходящий (Северный) Лунный Узел - в Близнецах, Нисходящий (Южный) Лунный Узел - в Стрельце.

Изгнание

(планета в изгнании часто более важна, чем планета во владении)

Планета, занимающая верхнюю ступеньку иерархии в Знаке - Владение, в Знаке на оппозиции (противоположном) будет занимать самую низшую (7-ую) ступень - **изгнание** (заточение). В этом знаке планета наиболее несвободна и слабее всего проявляет свои основные качества.*

Солнце - изгоняется в Водолее. Здесь Солнце теряет свою решительность, артистичность. Водолей не любит принимать решение самостоятельно. Он активен в группе. Комплекс ~ стремление быть выделенным, эгоцентризм.

Луна - изгоняется в Козероге. Она теряет свою пластичность и естественность проявления, становится строгой и серьёзной. Комплекс - эмоциональный зажим, глубоко спрятанные эмоции, мнительность, подозрительность, невозможность расслабиться. Человек не любит, когда ему лезут в душу.

** Планета в изгнании нуждается в коррекции, так как она способствует образованию комплекса. Эта планета - внутренний источник творческого начала, точка роста.*

Меркурий - изгоняется в Стрельце и Рыбах. В Стрельце - нетерпимость к чужим мыслям, важно только собственное мнение.

В Рыбах - неискренность, хитрость, плагиаторство, корысть. В лучшем случае - чистота ума, умение воспринимать мысли других, любовь к чтению, жажда знаний. Изгнание Меркурия может проявиться, как комплекс общения.

Венера - изгоняется в Овне и Скорпионе. Комплекс Венеры - ущербность в области чувств, спрятанная потребность в любви. В Овне - обнажённые чувства, напористость, нет мягкости, податливости.

В Скорпионе - сами мучаются и мучают других. Нет меры, гармонии в любви.

Марс - изгоняется в Весах и Тельце. В Весах - нерешителен, несамостоятелен, неуравновешенность, неуправляемая энергия.

В Тельце - сильные страсти, слепая ревность, нерешительность, медлительность.

Юпитер - изгоняется в Близнецах и Деве. В Близнецах - много целей, разменивается по мелочам, желает играть в авторитет, подражание более сильным.

В Деве - скрытый службизм, карьеризм.

Комплекс авторитарности, желание быть более значимым, чем есть на самом деле.

Сатурн - изгоняется в Раке и Льве. В Раке Сатурн теряет форму, дисциплинированность, становится рассеянным, забывчивым (требование порядка в малом и беспорядок в большом), бессистемным, без внутреннего стержня.

Во Льве - боязнь одиночества, отсутствие внутренней системы.

Уран - изгоняется во Льве и Раке. Уран демократичен, независим, свободолюбив, а Лев - индивидуалист, авторитарен. То, что ярко в Водолее, во Льве спрятано.

В Раке - Уран должен разрушать формы, высвободить Дух, а Рак своей эмоциональностью подавляет разум, слишком материален, цепляется за жизнь.

Нептун - изгоняется в Деве и Близнецах. Дева своей конкретностью, стремлением чётко различать формы и качество, практичностью

противоположна Нептуну - планете созерцательной, сглаживающей различия.

Конкретные, рассудительные Близнецы неудобны мечтательному идеалисту Нептуну.

Плутон - изгоняется в Тельце и весах. Телец создаёт материальные формы, а Плутон их трансформирует и разрушает. Телец индивидуалист, а Плутон управляет коллективными формами.

Компромиссные Весы - противоположны волевому, категоричному, деятельному коллективисту - Плутону.

Падение (слабость планеты)

Знак падения - противоположен Знаку экзальтации.

Солнце - падение в Весах. Здесь ему присущи двойственность, нерешительность, компромиссность.

Луна - падение в Скорпионе. Магична, восприимчива, но не так заботлива, плодородна. Она стремится привязать человека к себе, подавить волю близких.

Меркурий - падение в Рыбах. Здесь он недостаточно аналитичен, теряет свою конкретность, способность к чёткому различию, детализации, становится размытым, неопределённым, мечтательным (но суть видит хорошо).

Венера - падение в Деве. Здесь она подвижна, но любовь её неглубока, осторожна в чувствах (хотя очень влюбчива). Долго колеблется, но быстро знакомится, осторожно сближается. Боязлива в проявлении чувств, свой выбор подчиняет рассудку.

Марс - падение в Раке. Здесь он долго раскачивается, медленно действует. В Раке у Марса отсутствует волевой напор, он слабо активен.

Юпитер - падение в Козероге. Юпитер в Козероге сдержан, недостаточно уверен в себе, из-за этого не ставит себе слишком далёких целей, занижает «потолок» своих возможностей (не доверяет своим возможностям). Увлекается формой деятельности и теряет далёкие перспективы.

Сатурн - падает в Овне. Здесь он склонен навязывать свою волю окружающим, а не дисциплинировать себя, менее точен во времени. Напором подменяет действие, теряет чувство формы, равновесия.

Уран - падает в Тельце. Из-за тяги Тельца к материальным формам, Уран теряет свою устремлённость к высшим идеалам, к небу. Хотя в Тельце

Уран изобретателен в создании новых инструментов, аппаратуры (облегчающих ручной труд).

Нептун - падает во Льве. * Знак Льва - это стабильное, притягивающее и согревающее тепло, жизненная сила и самодостаточность. Нептуну трудно с этим смириться - он хочет любить всех, не различая ни врагов, ни недоброжелателей. Нептун всё идеализирует, всем доверяет.

Плутон - падает в Водолея. Плутон выразитель коллективной воли и энергий. А Водолей - неформальный лидер, не считающийся ни с чем и ни с кем (нет признанных авторитетов).

Родство (дружба)/Вражда

Планета считается пребывающей в статусе «Родство» в Знаках, составляющих тригон со знаком её Владения (тригоны Стихий).

Родство слабее владения, экзальтации, изгнания и падения.

Так как, насколько один Знак усиливает действие планеты, настолько противоположный ему Знак ослабляет его (действие планеты). т.е. элемент любой пары равны по силе и противоположны по действию.

На третьем месте пара Родство - Вражда.

Если Знаком владеет «враждебная» планета, то дружбы с этим Знаком быть не может.

Солнце - Владение - Лев, Экзальтация - Овен, **Родство** - Стрелец.

Луна - Родство со Знаком Рыбы.

Меркурий - В Родстве должны быть Знаки воздушного и земного тригонов (по М.Левину: в Весах, Тельце не может быть в Родстве, т.к. Венера и Меркурий - противники).

Знаки Родства - Водолей и Козерог.

Венера - у Венеры, так же, как у Меркурия, знаки Родства - Водолей и Козерог (По М.Левину: в Близнецах не может быть Родства).

В Козероге Венера очень сдержана, но внутри - чувствительна и глубока. В Водолее - романтична.

Марс - в Родстве со Стрельцом и Львом (По М.Левину - в Рыбах управитель Нептун - враждебный Марсу).

Юпитер - в Родстве с Овном, Львом, Скорпионом (в Скорпионе - силён, амбициозен, стремится к экспансии, хотя внешне это скрывает).

** Человек с Нептуном во Льве лишён объективного видения, глупый идеалист с незащищёнными тылами.*

Сатурн - в Родстве в Знаках Телец, Близнецы (конкретность), Дева (упорядоченность, исполнительность).

Уран - в Родстве в Близнецах, Деве, Весах.

Нептун - Родство в Скорпионе, Раке (в Овне управитель Марс - враг Нептуна).

Плутон - Родство в Стрельце и Рыбах.

Знаки противоположные «родственным» - враждебные (Знаки Вражды).

Итак, каждый зодиакальный психотип обладает энергонаполненными, адекватно проявляющимися качествами, определяемыми свойствами планеты, занимающей ступеньку «Владение». И каждому психотипу присуща «ахиллесова пята», область проблематики, соответствующая планете в «Изгнании».

Существуют следующие стратегии разрешения этой проблематики:

1) Уход - полное отвержение соответствующей сферы жизни (стратегия «страуса», игнорирование проблемы, избегание ситуаций, где эта проблема актуальна);

2) Попытка подменить свои слабые стороны сильными, защитить «ахиллесову пята» щитом сильно выраженного свойства (планетой). Использовать планету во владении (Марс в Весах использует венерианские свойства - идёт на компромисс, делит ответственность с другими и т.д., теряет при этом темп и возможность разрешить ситуацию);

3) Гиперкомпенсация, выражаемая утрированными проявлениями планетарных свойств, находящихся в изгнании (у Весов - утрированное

внимание к марсианским проблемам; повышенная агрессивность в спокойных ситуациях, где возможен компромисс). Стремление постоянно доказывать всем и самому себе собственную силу, уверенность и всё те качества, которых ему недостаёт;

4) Использование области проблематики, как «точки роста». Это самая реальная, мудрая стратегия, но она требует максимальных, осознанных усилий для своей реализации.

Первые же три - реализуются автоматически, инстинктивно.

Крепко стоящий на ногах человек способен уделить все силы для решения проблематики, связанной со свойствами планеты в Изгнании.

Диспозиции (ретроградность не учитывается)

Управление - ещё одна форма связи двух планет. Диспозитор планеты - господин того Знака, в котором она находится. Планета в Знаке находится под управлением планеты-диспозитора (данного Знака).

Понятие взаимной рецепции (интерпретируется как аспект соединения, но слабое).

Если активен диспозитор, то активна и планета (которой он управляет). Это не прямая (через аспект) связь двух планет, а через «посредничество» Знака. Когда включается диспозитор, он активизирует планеты в своём Знаке (и сам Знак активизируется). И наоборот, активизируя Знак, усиливает его действие на диспозитор.

Цепочка диспозиций даёт возможность понять, как происходит передача импульса в каждой ситуации. Диспозиции показывают не последовательность событий, а внутреннюю логику психических процессов в человеке.

Если цепочка только одна и у неё есть конечный диспозитор, то это и есть конечный диспозитор гороскопа или кардинальный сигнификатор.

Созвучие Знака и планеты им управляющей очень сильное. Качества Знака и планеты управителя практически совпадают (но не принципы, т.к. у Знака, в отличие от планеты, нет принципа).

Цепочка диспозиций - это индивидуальная схема взаимодействия планет в карте человека.

Пример: Сатурн → Уран → Меркурий → Венера

Когда человек попадает в сатурнианскую ситуацию (ограничение, дисциплина и т.п.) импульс от Сатурна передаётся к Урану, который будет стремиться изменить условия, преодолеть ограничения. Наступает возбуждение, повышается активность нервной системы, мышления, речи,

жестикуляции (Меркурий получил импульс от Урана). Ситуация завершится эмоциональной реакцией (Венера).

Возможны внезапные (Уран) знакомства (Меркурий), переходящие в сильную эмоциональную связь — в результате стремления уйти от одиночества (Сатурн).

Возможно, в схеме диспозиций окажется две, три цепочки. Это значит, что у человека две, три самостоятельных линии жизни. И в жизни, и в характере человека две, три темы активны, а конечные планеты в цепочках будут активно бороться за первое место. Необходимо проанализировать, за какие жизненные сферы отвечает каждая цепочка (социальная, эмоциональная, материальная, духовная)? У человека несколько активных слоёв побуждения (смотреть конечную планету).

Например: *Юпитер — побуждения самореализации, утверждения себя, достижение успеха (у женщины может быть связана с ребёнком, эмоциональными связями);*

Сатурн - социальная активность, вынужденные обстоятельства.

Если цепочка заканчивается замкнутым циклом из нескольких планет - в жизни будут выделены циклы этих планет, а основным побуждением будет стремление к новому, нетерпение узнать и понять как можно больше (идентично поведению человека с выделенным мутабельным крестом или третьей зоной).

Планеты септенера характеризуют индивидуальные и личностные факторы жизни человека. У детей \approx до 7 лет в цепочке работают только планеты септенера. Высшие планеты для него не побудительные мотивы, а внешние силы. Но, по мере взросления, эти планеты будут становиться побудительными мотивами.

В наше время коллективные и надличностные факторы приобретают всё большее влияние.

Когда цепочка состоит из одной планеты - планета сильна по положению (в собственном Знаке). Но, в то же время, она не имеет диспозиций с другими планетами, а это значит, что мотивы и побуждения, определяемые этой планетой, не затрагивают других планет. Они могут быть связаны через аспекты (действовать вместе в той или иной ситуации, обстоятельствах). Это

Если в карте несколько планет равной силы - жизнь человека разворачивается как конфликт или взаимодействие этих планет (аспекты). В разные периоды жизни, в разных ситуациях доминирует то одна, то другая планета (мотивация).

Иногда кардинальный сигнификатор не самая сильная планета карты.

Пример: Луна в Близнецах в ручке «Корзины». В этом случае Луна слаба по положению в Знаке и сильна по положению в конфигурации. Значит, жизнь ставит человека в условия, не соответствующие его характеру. Жизнь человека организуют не его внутренние влечения, а внешняя ситуация.

Конфигурации карты - это общий план жизни человека.

По положению планеты в Знаках можно понять, сам человек стремиться к чему-то или его подталкивают внешние силы.

СООТНОШЕНИЕ ХАРАКТЕРИСТИК ПЛАНЕТ И АЛЬМУТЕНОВ В ДОМАХ ГОРОСКОПА

У каждого Альмутена дома в каждом доме гороскопа есть своя характеристика. У каждой планеты в каждом доме тоже своя характеристика. Если эти характеристики совпадают, планета становится более значимой, так же как и дом гороскопа, в который она попадает. Следовательно, этот дом в вашей жизни действует, а не спит.

Планета должна подтвердить характеристику альмутена. Если она его не подтверждает, то это значит, что она действует слабо. Например, если видно, что планета в каком-то доме гороскопа показывает фактор риска, опасности для человека, борьбы и испытаний, и о том же, примерно, говорит и положение альмутена всего дома, то планета подтверждает альмутен, и дом становится из-за этого более значимым. Если же вы увидите противоположное, т. е. если планета в доме будет говорить о каком-то счастливом положении, о том, что человек может, например, по 5-му дому расслабиться и заниматься удовольствиями, т. е. предоставляется фактор наибольшего комфорта, а Альмутен дома говорит о том, что все ему дается через риск и опасность (например, если он находится в 8-ом доме), то, во-первых, это говорит о противоречивости характеристик дома, а во-вторых, о том, что в жизни человека все возможно. Будет и счастье, и несчастье, связанное с проблемами этого дома. Но определяющим, главенствующим и самым важным фактором будет все-таки Альмутен дома, и никакая планета в самом доме его не заменит. Например, даже если в гороскопе очень много планет в 10-м доме и планет самых лучших, самых добрых и самых сильных, это еще не значит, что можно сделать блистательную карьеру, достигнуть поставленной цели, стать профессионалом, реализовать свою высшую программу жизни, потому что еще нужно посмотреть, где альмутен дома. Вот его-то характеристика все и объяснит. Если, допустим, он там же, в 10-ом доме, — это прекрасно.

Все планеты собираются в кучку, и вся эта группа будет свидетельствовать о том, что у Вас не только предпосылки, но и все реальные возможности добиться того, что Вы поставили целью своей жизни. С течением времени цель эта будет все ярче, все сильнее, и будет увлекать Вас, как электричка, т. е. процесс этот будет уже естественным, и Вы в этом процессе будете постоянно меняться, приобретая новые и новые черты.

Но, если при этом альмутен 10-го дома будет слабый, забытый, угнетенный, то это говорит, наоборот, о том, что будут трудности в делах X дома. Например, если он будет в 4-м (противоположном 10-му) доме, то это говорит о том, что человеку будет чрезвычайно трудно всего добиться, что родители, дом, будут мешать реализовать программу, даже самую лучшую, по 10-му дому: по карьере, по профессии, по цели. Всегда будут тяжелейшие препятствия, исходящие от прошлого, от традиций, от дома. Нужно всегда учитывать, где находится Альмутен дома. Он является главным, а планеты — его дополнением, антуражем, декорацией, необходимо и очень важно, потому что выступать на сцене без декораций трудно, так же, как и без одежды. Важно, чтобы между Альмутином и планетами не было противоречия, которое будет говорить о большой сложности. Все-таки ориентацию нужно делать на Альмутен, т.к. это вершина, последняя точка, последний пункт.

Кроме того, мы должны еще рассмотреть некоторые планеты совершенно особым образом.

В некоторых домах гороскопа (это отмечено уже в очень глубокой древности) некоторые планеты проявляются очень ярко, даже как бы высвечиваясь. Причем это самые неожиданные планеты, которые, казалось бы, к дому имеют очень малое отношение. И тем не менее, это — взаимодействия планеты и знака Зодиака, потому что дома гороскопа, и знаки Зодиака — это не одно и то же. Для укрепления значимости дома, нужно иметь в виду следующий фактор. Если и сигнификатор, и альмутен

дома гороскопа имеют аспекты к планетам в доме, это является фактором, сглаживающим противоречия между

Альмутином и планетами. Черные аспекты делают характеристику дома более яркой, а красные — сглаживающую, нейтрализующую. Каждый аспект имеет свое значение. Тут огромное поле деятельности.

Например, Альмутином 1-го дома в 8-ом доме: личность развивается через риск, через опасности. Кроме того, в 1-ом доме находится большое количество планет, что увеличивает значимость 1-го дома как дома инициативы. А это значит, что человек самостоятельно развивается в жизни. Между 1-м и 8-м домами (альмутином 1-го дома и планетами в 1-ом доме) есть аспекты, что говорит о свободно развивающейся личности, о постоянной позиции первопроходца, вызывающей позиции в обществе. Изменение в результате риска, опасности, перелома в жизни будет очень значимо, очень важно для жизни человека. И 1-й дом гороскопа у такого человека будет еще более сильным. Противоречия, которые внутри этого дома имеются, стираются. Например, гороскоп Владимира Высоцкого. У него как раз Альмутином 1-го дома был в 8-ом доме, а в 1-ом доме — большое скопление планет. Между альмутином 1-го дома и планетами в 1-м доме были аспекты. 1-й дом занимал два знака с небольшим, и в нем располагался знак Козерога. Именно это явилось тем фактором, который показывал в нем огромное значение 1-го дома, выражавшееся в пути обособленного одиночки, которым шел он всю жизнь, а также фактор наибольшего изменения, а это опять же риск, опасности, переломы, постоянное шествие по лезвию бритвы. В гороскопе В. Высоцкого это сразу наблюдалось.

ОСОБОЕ ПОЛОЖЕНИЕ В ГОРОСКОПЕ

СОЛНЦЕ. Прежде всего очень яркое и сильное воздействие Солнца отмечается в 9-ом и 10 -ом домах гороскопа, т. е. вблизи Зенита. А раз Солнце в Зените — значит, оно наиболее ярко светит. И особенно ярко оно тогда, когда еще не достигло точки Зенита, т.е. находится в 10-ом доме гороскопа. Вроде бы Солнце находится в доме Сатурна, но оно показывает очень яркую, очень выдающуюся цель человека, т. е. у такого человека все становится ясно в его деятельности. Солнце в 10-ом доме позитивного статуса космограммы дает человеку прекрасные возможности иметь творческую цель, быть яркой, выдающейся, заметной фигурой. Причем, чем больше проявляется возможностей у такого человека в карьере, профессии или в деле жизни, тем больше у него сил, блеска, яркости, тем более заметен он становится для окружающих. Одним из таких ярких примеров был Наполеон Бонапарт, у которого Солнце было в 10-ом доме гороскопа, в знаке Льва. Вообще тот дом, в котором находится Солнце, если оно сильное и хорошего статуса, всегда яркое. В этом доме у человека всегда праздник. По этому дому мы всегда заметны. Если Солнце в 10-ом доме, то человек не может быть незаметен для сильных мира сего. Он всегда будет заметен, если Солнце хорошего статуса. У него всегда будет много покровителей, которые будут освещать его путь вверх.

Если Солнце в 5-ом доме — это яркость, торжество и огромные возможности к творческой реализации.

ЛУНА. Наиболее сильно заметна и очень ярко выражена (высвечивает жизнь человека) в 12-ом доме гороскопа. Жизнь такого человека может быть скрытной, таинственной. В ней будет множество тайных перемен и перемещений. Даже неожиданно обнаруживаются родственники где-то за рубежом или вдалеке, потому что Луна в данном случае является сингникатором 4-го дома, а 4-й дом — это корни, род и т.п.

Можно отметить положение Луны в 7-ом доме гороскопа, но только у мужчин. У них в этом случае будет постоянный поиск жены и постоянная неудовлетворенность в супружеской жизни.

В женском гороскопе в 7-ом доме лучше обратить внимание на солнце, дающее подобные ситуации в жизни.

И, наконец, имеет большое значение положение Луны в 8-ом доме гороскопа. Если Луна хорошего статуса, то это раскрытие у человека интуиции под воздействием каких-то тяжелых жизненных факторов и обстоятельств (особенно в гороскопах мужчин). Гороскоп Нострадамуса представляет как раз положение Луны в 8-ом доме и в знаке Скорпиона. Луна в данном случае выступает и как Ал 4-го дома, дома наследственности и рода. А отсюда — жизнь становится все более яркой, интересной. Положение Луны в 8-ом доме можно считать ведущим к тяжелым вещам, дающим возможность пробуждения фактора чувствительности на опасности. Такой человек иногда даже внутренне к этому стремится, любит рисковать. В гороскопе мужчин это особенно заметно. Еще один пример — Мао Цзе-дун. Луна в 8-ом доме гороскопа и в знаке Льва.

Положение МЕРКУРИЯ следует отметить не только в 3-ем доме, которым он управляет, но и в 11-ом доме, где он имеет -огромное значение. У человека с таким положением Меркурия будет постоянно обновляться круг друзей, много нетрадиционной информации. Меркурий в 11-ом доме определяет авантюриста. Меркурий во 2-ом доме также занимает интереснейшее положение. Во-первых, чисто психологически Меркурий придает человеку достаточно конкретное мышление, которое приобретается в течение жизни: человек будет накапливать очень много знаний. Если Меркурий хорошего статуса по космограмме, то его положение во 2-ом доме показывает предпринимателя. Кроме того, такое положение является одним из показателей коммерческой деятельности. Можно совершенно спокойно заниматься предпринимательством и коммерческой деятельностью, причем у

Вас будет множество хороших связей в этом плане. Правда, если Меркурий при этом является Альмутоном 12-го дома, то результатом Вашей тайной деятельности будет хорошее приобретение имущества. Если Ал 2-го дома будет в 12-ом, Ал 12-го — во 2-ом и одна из этих планет — Меркурий,— это один из показателей того, что человек «сядет», или, по крайней мере, может «сесть» за свою предпринимательскую деятельность.

Положение ВЕНЕРЫ наиболее ярко в 5-ом доме. Жизнь такого человека становится более интересной. Если Венера позитивного статуса, то в жизни человека будет много любви, а если негативного — это будет несчастная любовь или борьба за нее. Кроме того, Венера в 5-ом доме женского гороскопа — показатель многодетности. И еще Венера имеет большое значение в 3-ем доме — у человека будет постоянная эмоциональная связь с родственниками.

МАРС в домах гороскопа также имеет большое значение. Очень яркое проявление у Марса в 1-ом доме. Это всегда инициативность. Человек берет на себя ответственность за многие дела в своей жизни, в каком бы знаке он ни находился (например, как у Индиры Ганди или у В. Высоцкого).

Марс также имеет большое значение в 5-ом доме гороскопа мужчины. Он будет иметь сильный любовный пыл, большие страсти. Это фактор пассионарности, нерастраченных творческих сил, которые ему будет необходимо проявить. И, конечно, очень серьезную и тяжелую роль в жизни играет Марс в 4-ом доме. Жизнь такого человека будет насыщена постоянной борьбой, непониманием в доме, конфликтами с родителями. Положение Марса в 4-ом доме может лишить человека родины, особенно если Марс изначально негативного статуса, или это будет вечная борьба за дом, за место под Солнцем.

По 7-му дому гороскопа Марс имеет большое значение для гороскопа женщины. Это всегда свидетельствует о том, что женщина стремится к

сильному партнеру. И он ей попадает, да еще какой! А во-вторых, положение Марса в 7-ом доме — это конфликты с партнером, и от мужчин в этом смысле греха не оберешься. Например, одна женщина выходила замуж 4 раза и от каждого мужа получала травму. В последний раз ей проломили череп. Марс у этой женщины находился в 7-ом доме на ДСЦ и в знаке Тельца, т. е. в своем изгнании. Он имел очень тяжелые аспекты и квадратуру с Ураном, который является фактором неожиданности, внезапности, непредсказуемости, абсурда, который всегда действует на партнера, и партнер, действительно, проявляет в своей жизни какой-то бред. На мужчин такое положение Марса действует не так драматически. Напротив, у них в основном будет какая-то борьба в браке, активные поиски партнера, хотя, конечно, хватает и конфликтов. А вот у женщин — или муж — хам, или какие-то факторы неприятности в общественной деятельности.

Марс в 5-ом доме — очень плохо для деторождения, особенно если Марс находится в водном знаке Зодиака. У женщин при таком положении Марса часты преждевременные роды, аборты, выкидыши. Наиболее нежелателен в таком случае знак Рака или Рыб.

ЮПИТЕР нужно отметить прежде всего в 9-ом доме, потому что он является его сигнификатором. Это дальние путешествия, очень частые и в большом количестве, миссионерская деятельность, большие пространства, положение, авторитет, если Юпитер хорошего статуса. Следует также отметить Юпитер в 10-ом доме, как один из факторов роста человека, его карьеры, удачи, уважения, почестей (при хорошем статусе). Все это является для человека искушением в жизни, он может на этом самоутвердиться. И еще важно положение Юпитера в 7-ом доме, что говорит о признании, популярности, о победе на разных судах и следствиях, о прекрасных компаньонах и покровителях человека даже в чуждой ему среде. А вот дурным и драматичным положением Юпитера является его положение в 4-ом доме гороскопа. И Юпитер должен быть очень хорошего статуса, чтобы

вытянуть человека из этого положения, т. к. даже для самых сильных, наиболее выдающихся людей это положение действует как фактор большого давления родителей, традиций, фактор подчинения сильному. Это урок, который необходимо пройти. Рамакришна, например, его прошел. Избавившись от влияния изначальных традиций, он действительно ушел из храма Кали, к которому был привязан по своим традициям. У него Юпитер как раз и был в 4-ом доме, в знаке Рака. Хотя это и воспринималось как фактор давления традиций, он сумел как-то использовать этот фактор, ставший в дальнейшем для него укрепляющим.

Изначально это большое давление на человека со стороны родителей авторитетов и традиций. Оно лежит тяжелым балластом. Хотя, по всем западным трактатам положение Юпитера в 4-ом доме трактуется как возможность протекции покровительства со стороны родителей, в наших условиях — это гнет.

САТУРН очень ярок и очень силен в 6-ом доме гороскопа. Как правило, это очень сильное положение Сатурна. У человека в течение всей его жизни вырабатывается выдержка, терпение, место работы не меняется. Очень драматическим и тяжелым является положение Сатурна в 8-ом доме. Это тяжелое испытание, переоценка ценностей под воздействием драматических жизненных обстоятельств, фактора риска, опасностей и тяжелых перемен. Такому человеку всегда нужно вырабатывать новую систему ценностей, стержень.

Сатурн в 12-ом доме — один из факторов долгого сидения в тюрьме, устойчивой изоляции, потому что такой человек, как правило, получает срок «на полную катушку». Так что, если у Вас Сатурн именно в этом положении, то не особенно рискуйте в делах, связанных с властями, судами и следствиями, иначе отсидите от звонка до звонка, как Кампанелла, отсидевший 35 лет.

В принципе Сатурн имеет очень сильное значение в домах, где он находится, т. к. эти дома всегда ставят перед нами серьезные испытания. Но наилучшим с этой-точки зрения положением Сатурна является 11-й дом. Это положение Сатурна почти лишает человека фактора страдания и терпения. Это единственное положение Сатурна, когда у человека изначально прочный и до конца не меняющийся круг друзей. В остальных домах Сатурн не столь ярк.

УРАН имеет очень интересное значение в 3-ем доме. У человека очень много нового, постоянно новая жизнь. Кроме того, Уран имеет огромное и очень сильное значение в 7-ом доме. Там он имеет фактор многобрачия и неожиданного заключения браков и разводов. Очень интересен также Уран в 10-ом доме. Он отмечает жизнь человека, его карьеру, его восхождение фактором неожиданности. Это может быть и выскочка. Неожиданно, непредсказуемо достигаемые цели характеризуются прочным утверждением человека. Такой Уран был у того же Сталина, да и у многих авантюристов, вылезших «из грязи в князи». Практически у многих людей, у кого вдруг ни с того, ни с сего начинает проявляться фактор везения, Уран находится в 10-ом доме гороскопа. Чем ближе Уран к Зениту, к МС, тем ярче этот фактор проявляется.

Уран в 9-ом доме — тоже очень яркое стояние. Это один из реальных факторов, эмиграции, перемены родины или дальних странствий. Уран в 9-ом доме формирует странника, человека с неожиданными и очень долгими поездками; вечные поиски, смена убеждений у такого человека будут неоднократны, т. е. у него очень многое в жизни, особенно с точки зрения религии, мировоззрения, определяет случай. Уран в 9-ом доме даже более ярк, чем в 11-ом. Хотя там он дает много непредсказуемого, нового, много поворотов в жизни, но все-таки более яркой жизнь становится, когда Уран в 9-ом доме.

НЕПТУН всего интереснее в 12-ом доме, потому что он — фактор тайн, скрытой загадочной жизни. Но не менее интересен он в 4-ом доме, позволяет человеку ориентироваться на тайные традиции и учения. И человек с таким Нептуном будет как бы айсбергом, человеком очень странным, скрытным, загадочным для окружающих. Он будет ориентироваться на какую-то тайную поддержку каких-то тайных сил и традиций, а в жизнь воплощать только верхушку айсберга. Всегда какая-то тайная опора и поддержка будут у такого человека. Рассмотрение гороскопов многих деятелей прошлого и настоящего определяло такое положение Нептуна в 4-ом доме. Это и кардинал Ришелье, и знаменитый граф Калиостро — положение Нептуна в 4-ом доме у всех. Один опирался на религию, другой — на тайное общество. И, наконец, положение Нептуна в 8-ом доме — это всегда какие-то скрытые угрозы человеку и очень много мистического. У такого человека будет почти мистический страх, который совершенно не имеет под собой почвы. Если Нептун из 8-го дома будет иметь напряженный аспект, например, с Луной, будучи при этом дурного статуса, то это один из факторов, показывающих летаргический сон. Луна в 8-ом доме — опасность летаргии в женском гороскопе. Нептун же в 8-ом доме — то же в гороскопе мужском. Примерами могут служить Гоголь и Э. По.

Теперь ПЛУТОН. Он имеет большую силу, поскольку планета эта очень яркая, конечно, в 1-ой доме. От такого человека можно ожидать практически всего. Он на многое способен, проявляя в некоторых случаях даже одержимость. Особенно это видно в тех делах, которые человек начинает самостоятельно. Эти дела захватывают в свою орбиту многих людей. Такой человек — своего рода зачинатель цепной реакции в ядерном реакторе. Если Плутон близко подходит к АСЦ, человек является как бы взрывателем и катализатором многих процессов, связанных с другими людьми. Этот человек взрывоопасен, хоть сам он может быть прекрасным человеком. Тем не менее, него проявляются какие-то гигантские силы,

которые на других людей действуют разрушительно, а на него самого — в зависимости от того, каким будет Плутон: сильным или слабым.

Плутон силен также в 10-ом доме. Такой человек может достичь цели, но только тогда, когда имеется поддержка коллектива. Очень интересно Положение Плутона в 8-ом доме. Это один из показателей тотального риска и массовых катастроф в которых человек выживет, потому что Плутон правит 8-м домом. Если у Вашего Плутона в 8-ом доме хороший статус и красные аспекты с Ураном и особенно с Марсом — это один из факторов, гарантирующих Вам выживание в массовой катастрофе, при землетрясении, цунами и т.п.

Если Плутон находится в падающем доме, это показатель массовых катастроф, если вблизи угловых точек гороскопа — то же самое и орбис тут равен 10 град., т.е. в два раза больше орбиса соединения.

ХИРОН находится в сильном положении в 9-ом доме, поскольку показывает на неутомимое исследование, и говорит о постоянной принадлежности к какому-то учению, об интересной и романтической жизни, а также об интересных открытиях, которые человеку придется сделать по ходу своих путешествий.

Хирон в 5-ом доме также очень интересен и ярок и при дурном статусе может дать Дон Жуана или Альфонса, много связей, любовных и творческих одновременно. В лучшем случае это масса хобби, которые перерастают в профессии. А вообще, в каком бы доме Хирон ни находился, везде он ставит человека в позицию выбора.

О ПРОЗЕРПИНЕ можно сказать очень немного, т. к. это гипотетическая планета, и ее точные координаты до сих пор неизвестны, не говоря уже о таблицах. Можно сказать, что с 1918 по 1983 годы она была в знаке Весов, что ее цикл что-то около 555 лет. Что-то более точно сказать практически невозможно, т. к. еще не подтверждено ее присутствие. Хотя эта

планета довольно большая, ее не могут открыть, так как сомневаются: ее ли видят в телескопы.

Правда можно совершенно точно ручаться, что у людей, рожденных в указанный период времени, Прозерпина будет вблизи АСЦ. Но пока очень мало данных о том, как она поведет себя в этом случае. В гороскопах многих ученых она проявляется, поскольку связана с зодиакальным знаком Девы, и задача ее — сообщать человеку долг, исполнительность, подчинение, служение. Это ее функции, она дает человеку возможность анализа сверхъестественного, скрупулезного. Жизнь такого человека с сильной Прозерпиной подобна заведенным часам. Он почти никуда не отклоняется. Например, гороскоп Э. Канта: жизнь свою он превратил в мелочный регламент. Прозерпина у него была точно на АСЦ, если верить древним таблицам, т. е. такой человек имеет в жизни полное отсутствие каких-либо лишних деталей и живет по четко расписанному регламенту.

Есть, конечно, и высшие проявления Прозерпины. Это умение из каждой детали строить свою систему. И поэтому лучшие реставраторы, лучшие аналитики, умевшие по мельчайшим деталям схватить главное и выявить систему, были все под сильным действием Прозерпины. Можно предположить, что и знаменитый сыщик Шерлок Холмс имел сильную Прозерпину, поскольку мог по одному окурку определить, как выглядит человек.

Древние считали, что низшие проявления Прозерпины — мелочность и занудство, что такой человек не видит за деревьями леса, и действительно — чисто эмпирическим путем можно выявить это.

Сейчас Прозерпина находится в Скорпионе и будет там до 2044 года. Особенно большую роль она играет в 10-ом и 1-ом домах, поскольку в 10-ом доме человек использует любую мелочь, любые детали, как, например, тот же Сталин, и все для него имеет значение: мельчайший взгляд, слово, жест.

Он делает выводы мгновенно, сразу сопоставляя самую разрозненную информацию, чтобы добиться чего-то. Поэтому люди с Прозерпиной в 10-ом доме — великие комбинаторы. А в 1-ом доме она сообщает людям большую трезвость, аналитичность, и это будет либо человек долга, либо человек, задавленный какой-либо системой, навязанной ему извне. И какие бы факторы ни присутствовали в гороскопе, Прозерпина всегда будет превращать человека в некое подобие механизма.

Глава 2. Фигуры Джонса.

Неподвижные звезды и магия чисел

Знаменитый астролог Марк Джонс обратил внимание, что если расставить планеты как точки по Зодиакальному кругу, не обращая внимание на то, какие это планеты и в каких знаках, а только глядя на распределение планет по кругу, можно сказать о человеке и его жизни.

Он выделил 8 типов такого распределения и в соответствии с каждым типом описал характеристику людей, соответствующих этому типу карты. После него практически все астрологи начали интерпретировать распределение планет в круге – фигуры Джонса.

Вид космограммы дает возможность судить о карте рождения в целом. При этом человек может меняться, а действие любой планеты на разных этапах жизни может проявиться по-разному.

Например, у человека сильный Уран в карте рождения. В детстве – это травматизм, в юности – вспыльчивость, конфликты, в зрелом возрасте – оккультизм.

Карта в целом – это карта пути, по которому идет человек, а его характеристики – это отдельные срезы карты.

При составлении фигур Джонса Лунные узлы, мистические планеты и арабские точки во внимание не берутся.

Основные названия фигур Джонса:

- 1) равномерный тип
- 2) сгущение
- 3) «чаша»
- 4) «узел» или «связка»
- 5) «корзина»

- 6) «праща»
- 7) «качели»
- 8) «локомотив».

1. Равномерный тип

Распределение планет по кругу более или менее равномерно без сгущений, без пустых зон. Джонс называет этот тип «Брызги» (рис.1)

Такое расположение говорит о том, что по характеру своему человек не склонен заикливаться на чем-то одном. Так что круг его интересов обширен, но ни в одном из них он не имеет возможность проявить себя достаточно глубоко, поскольку для этого ему не достает способности к глубокой концентрации.

Его интересы перескакивают с объекта на объект, создавая хорошую приспособляемость к внешним условиям. Таким людям свойственен иммунитет и умение уживаться с другими людьми. Им не сложно сменить место жительства, работу, круг знакомых.

В таких картах чаще всего чередование аспектов гармоничных и напряженных. (Одна и та же планета имеет несколько аспектов). Это повышает устойчивость психики.



Рис.1

2. «Сгущение»

Промежуточная карта, когда планеты распределены равномерно, но в одном или двух местах есть совпады – стеллиумы, то есть плотные зоны «сгущения» (рис. 2)

В зоне сгущения отмечается концентрация энергии. Эта зона энергетически более активная, чем все остальные. При общей уравновешенности в одну из сфер жизни (сгущение) человек вкладывает больше энергии и сил, чем в остальные. Она для него более значимая.

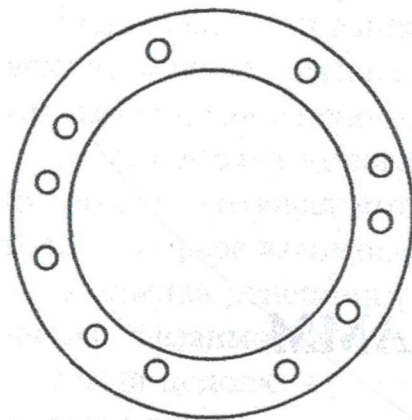
В зоне сгущения человек активен, а раз есть активность, есть и проблемы, есть и препятствия. В отличие от равномерного типа направление энергии в такой карте обозначено. Человека нельзя назвать активным, если он реагирует абсолютно на все импульсы извне – в нем нет стержня. Его даже нельзя назвать сильной, развитой личностью.



Рис. 2

3. «Чаша»

Если все планеты расположены в интервале 180° , и при этом крайние из них находятся в оппозиции, рисунок называется «чашей» (рис. 3).

То есть «чаша» – это половина круга.

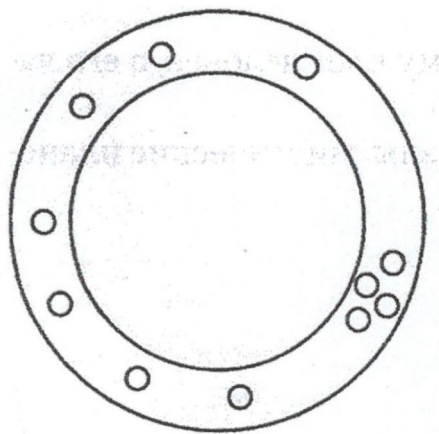
Карта эта сильно поляризована, причем, одна половина заполнена, а другая пустая.

Это очень большое нарушение равновесия, прежде всего, энергетического.

Но в мире все стремится к равновесию, природа не терпит пустоты. Если полярность нарушена, то психика тем или иным путем, стремится установить равновесие, иногда это равновесие иллюзорное – псевдоравновесие.



Рис.3

Это явление впервые установил Фрейд и назвал амбивалентностью. Такая карта в глубине души дает человеку ощущение неполноценности, которое возникает еще в детстве. В результате человек либо смиряется, либо, если он обладает силой, стремится ее уравновесить, то есть компенсировать энергетический перекося.

При этом нужно смотреть, как «чаша» расположена по отношению к горизонту.

Если занята верхняя полусфера, то это человек, полностью обращенный во внешний мир, – крайний случай экстравертности. Больше всего для него значимы внешние отношения, в первую очередь социальные.

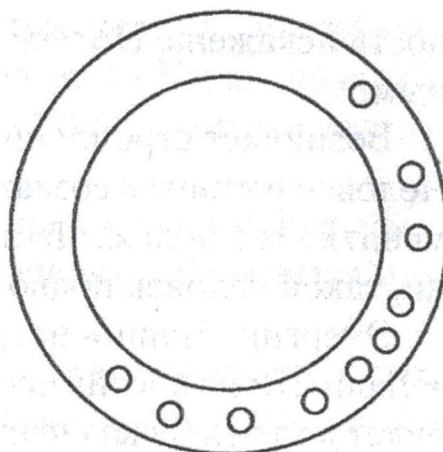
Новое воспринимает такой человек очень быстро, очень быстро реализует. Обращает внимание в основном на форму отношений, но очень мало на содержание. Такой человек, как правило, ни в чем не глубок. (Например, в искусстве – осваивает технику, но нет глубины игры.) Чувства его более поверхностны, легко реализуются в поступках.

Этот человек ориентирован на внешнее выражение и внешнее признание.

Если все планеты под горизонтом, то есть «нижняя полусфера», то это предельно погруженный в себя человек, субъективный. Для него все, что происходит, сводится к эмоциям по этому поводу, к переживаниям и чувствам. Реальный мир – это его чувства. Мнение других ему безразлично. Он не может видеть, как другие оценивают его поведение, он не способен это учитывать. Такая перекошенность приводит к нарушению чувства реальности. Внешняя сторона жизни как бы не существует.

«Чаша» встречается довольно часто. Людям «Чаши» свойственно очень хорошо ощущать какую-то область жизни, а противоположные сферы для них неведомы или не представляют интереса.

Является ли такой человек объективным (чаша вверху) или предельно субъективным (нижняя часть карты), в любом случае реальность искажена. Но человек не может не чувствовать себя неадекватным.

Возникает стремление к компенсации противоположного полюса. Человек пытается создать себе сферу деятельности, которая будет заменять этот полюс. Часто, чувствуя неполноценность реальной жизни, такой человек подводит под свою неадекватность идейную базу.

Энергия «Чаши» направляется в точку, противоположную центру «Чаши». Зона против центра «Чаши» – место псевдодеятельности. Это будет для человека очень важная сфера, но реализоваться в ней он не сможет,

потому что там нет планет. Дела дома напротив центра «Чаша» будут источником беспокойства человека.

При анализе очень важно, какая планета начинает «Чашу» и какая завершает. (Движение против часовой стрелки.) Начинаящая «Чашу» планета указывает на основной импульс, побуждающий к активности, а завершающая указывает на то, к чему человек идет.

Если между ними есть аспект 180° – то это главный конфликт, проходящий через жизнь и душу человека. Затем в «Чаше» надо найти центр и стрелу «Чаша», куда придется центр пустого полукруга, место максимальных проблем и беспокойства. Если человек пытается активно действовать в зоне стрелы, это обычно не приносит ему удачи.

Люди с космограммой «Чаша» не склонны менять свою профессию, место жительства и круг знакомых. Они прочно вживаются в свою среду, находят в ней нужные для себя контакты и буквально врастают в них корнями.

4. «Корзина»

Если в пустой зоне стоит одна планета, то это уже «корзина» (в некоторых источниках – «ведро»). В этом случае деятельность в сфере этой одиночной планеты не компенсаторная, а реальная (рис.4)

Планета или пара планет, стоящих против «Чаша», энергетически вынуждена «Чашу» уравновесить. В жизни человека планета в ручке корзины и сфера с ней связанная, будет предельно важной. Вся энергия, которая накапливается в полусфере «Чаша», будет служить опорой для деятельности планеты в ручке.



Рис. 4

Поэтому деятельность такого человека можно сравнивать с луком и стрелой, когда вся энергия дуги в конечном счете концентрируется в кинетическую энергию полета стрелы. Таким образом создается Канал, по которому вся энергия «Чаша» переливается в одну точку, наперед заданную моментом рождения.

Здесь очень важна сила этой отдельно стоящей планеты. Все сферы действия этой планеты и качества будут проявляться чрезвычайно сильно.

Если планета в ручке слабая, то у человека может не хватить сил для полного раскрытия возможностей. Иногда, если еще и космический статус планеты слабый, возникает невозможность даже частично реализовать свои замыслы.

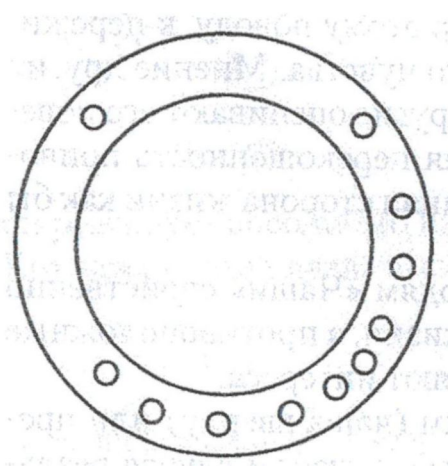
Человек вечно недоволен, вечный неудачник. Концентрация на чем-то одном идет со знаком минус. Постоянная критика и недовольство – вечный его спутник. Он напряжен, конфликтен, так как энергия не может найти выход в действии.

Если планета в ручке сильная, то человек выделяется из общего ряда, может стать лидером, центром действия. Человек может проявиться как предводитель, учитель. Но в обоих случаях «Корзина» говорит о сильной индивидуальности. Такой человек не растворяется в толпе, он выделяется в

положительном или отрицательном смысле. При этом его мировоззрение и способ мышления очень устойчивы.

5. «Узел» или «Связка»

Все планеты сконцентрированы в секторе 120°. В отличие от «Чаши» здесь стремление к равновесию значительно слабее (рис.5)

Это уже напряжение диады, а деятельность триады. Иначе говоря, мы видим человека, у которого вся деятельность помещена в одну, довольно узкую сферу. Обычно это совокупность 2-3 домов (часто в пределах одного квадранта).

Вся энергия вкладывается в сферы жизни, связанные с этими домами. Такой человек обычно оторван от реальности, так как не имеет компенсации в пустой зоне.

По психотипу этим людям свойственна замкнутость на себя, на собственные ощущения. В поведении они крайне скованы.

Им в любом аспекте жизни трудно себя проявить. Они сами себе создать окружение не могут и очень зависят от среды, в которой оказались.



Рис. 5

Такому человеку трудно познакомиться или прекратить знакомство. Тем более трудно влюбиться, выйти замуж; и совершенно невозможно

решиться на развод. При любых условиях он сам не подаст заявление об увольнении с работы. Для него непомерный труд переехать в другой город.

Такую карту имеют люди, которые долго и упорно работают в одном направлении. На такого человека всегда можно положиться, он не предаст. А на работе руководство может на него безбоязненно опереться. В профессии, если такой человек правильно ориентирован с детства, он может добиться значительных результатов. Но в коллективе, даже хорошем, такому человеку всегда трудно, так как он мнителен, вплоть до закомплексованности, что иногда выливается в неадекватную агрессивную реакцию.

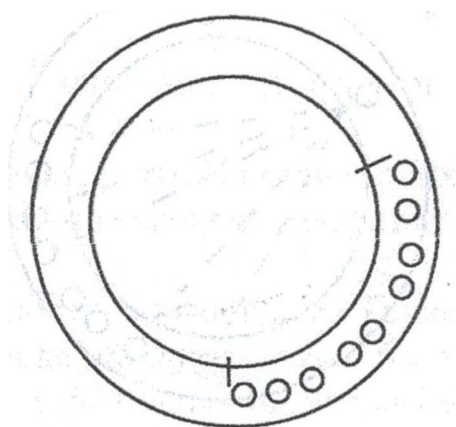
Это может быть также человек, погруженный в семейную жизнь, а больше ничего остального для него не существует. Это женщина, например, вся в детях, в муже. А если вынуждена работать, то работа для нее не представляет интереса, то есть она просто отбывает. Или, наоборот, только работа, а больше – ничего.

Объективно такой человек на мир смотреть не умеет, у него очень узкий взгляд на вещи.

В «Связке» также смотрим начальную и конечную планету, центр «Связки» и стрелу, которая отмечает зону напротив – проблемную сферу жизни.

6. «Праща»

Если напротив сектора в 120° стоит планета – то она станет мощной опорой «Связки», точкой реализации (рис. 6).

Эта ситуация похожа на «Корзину», но сильнее ее. Такой человек живет и работает в одном, вкладывает в это одно все. У него уровень самоотдачи выше, чем у «Корзины». Концентрация энергии здесь выше, это ярко выраженный лидер. Часто среди таких людей встречаются фанатики.

В этом случае тоже важно, какая планета стоит напротив. Корзина дает более спокойный тип. В «Праще» чувствуется перенапряженность. Яростные пророки, вожди рождаются именно с такой картой.



Рис. 6

(Такая карта у Гитлера – в ручке Сатурн – Луна, у Фрейда в ручке Марс). Человек с Марсом на вершине «Пращи» никогда не будет счастливым. Марс не дает ему расслабиться. Это борьба в жизни сразу на несколько фронтов (по аспектам).

Однако большая концентрация энергии дает реальную, целенаправленную деятельность, так что не возникает комплекса неудачника.

Тожe отмечаем первую и последнюю планеты, центр «Связки» и ручку, если даже они не связаны аспектами.

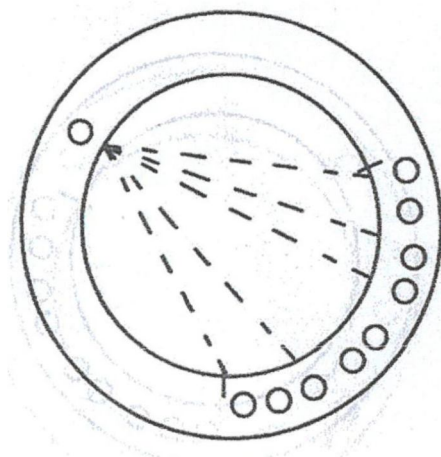
7. «Локомотив»

Группа планет в секторе 240° , то есть заняты $2/3$ круга. Энергетическое распределение здесь более равномерное, чем в «Чаше». Но свободная от планет дуга в 120° так же, как и в «Чаше», создает ощущение неполноты (рис.7).

«Локомотив» не дает напряжение полярностей, но кусок жизни не заполнен.

Однако напряжение не столь сильное в пустой зоне, чтобы требовалась насильственная компенсация. То есть человек живет более или менее нормально, не стремясь создать псевдоравновесие. Однако ощущение неполноты рождает внутреннюю стесненность и напряжение.



Рис. 7

По Джонсу «Локомотив» дает людей с практической жилкой. Заметная пустота – это всегда признак чего-то важного. Это зона, которая своим существованием вызовет концентрацию, уравнивающую ее.

В данном случае это рождает повышенный практицизм.

8. «Качели»

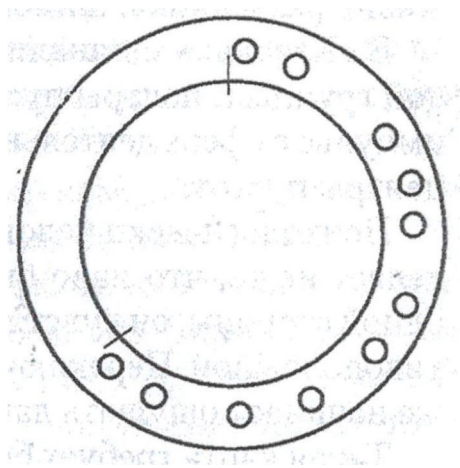
Планеты концентрируются в двух узлах – один напротив другого (рис.8)

Здесь две сферы жизни значимы, остальные пусты. Наличие таких противостоящих областей рождает диаду в жизни человека, конфликт. Но конфликт реальный.

У человека две реальные сферы деятельности, активности. Такие люди чаще всего двойственны по своей природе. Жизнь их может быть разорвана на две плохо стыкующиеся части, либо мышление устроено двойственным образом, раздвоенная психика. В каком-то смысле это два человека в личности одного. Это не обязательно двуличный человек. Просто могут быть

две жизни, проживаемые без сильной связи между собой. Часто это конфликтная ситуация (в зависимости от аспектов).

Например, карта Гоголя. Творчество и вера противостояли друг другу в его душе.

В «Качелях» пустоты между двумя группами планет не работают. Потому что диада реализует весь конфликт. Либо она реализуется через противостояние, либо через двойственность существования. Это очень большое напряжение – удерживать двойное существование. (Например, жизнь разведчика, шпиона).



Рис. 8

В «Качелях» мы анализируем начальную и конечную планеты каждой группы и центры пустых зон. Каждая группа планет – исходный импульс в сфере деятельности. Зоны максимальных псевдопроблем – центры пустот.

Психологически человеку всегда кажется, что он в данный момент делает не то, что надо бы, так как работая в резонансе с планетами одной стороны, он чувствует тягу перейти в резонанс со стороной противоположной. Переключив же жизнь на противоположную сферу, тут же начинает ощущать давление со стороны оставленной сферы.

Такая карта требует большого терпения и умения управлять своими эмоциями. С другой стороны, постоянная неудовлетворенность резко

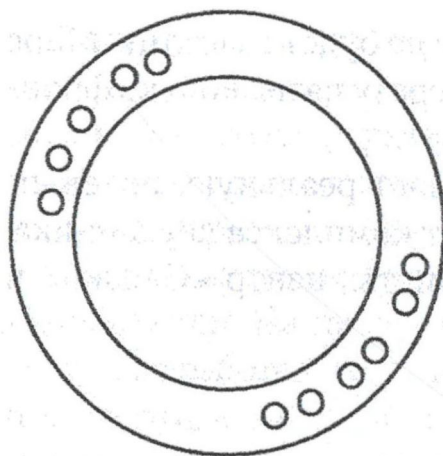
повышает трудоспособность человека, и в конце концов он успевает сделать в жизни многое.

9. «Оборотень»

Все планеты распределены равномерно по кругу. Нет пустот более 90° . Космограмму держит одна из конфигураций (рис. 9). (Крест, Большой тригон, Повозка, Трапеция и т. д.)

Очень распространенный тип космограммы.

Таким людям достается трудная жизнь. Человеку с этим типом свойственна резкая смена настроений. От глубочайшей многодневной депрессии до одержимой творческой работы со значительными результатами.



Рис. 9

НЕПОДВИЖНЫЕ ЗВЕЗДЫ

Наблюдения за неподвижными звездами и их связью с событиями в мире начались тысячелетия назад.

Первоначально неподвижные звезды связывались только с погодными явлениями. Например, предполагалось, что Сириус, восходящий на заре в июле (для северного полушария), предвещал начало палящей жары, самых жарких летних дней. Влияние звезды на погодные условия не связывалось с другими небесными телами, а учитывалось лишь ее положение на восходе и заходе.

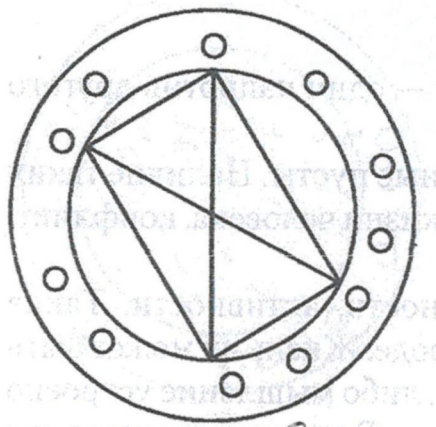
Птолемей же пришел к выводу, что на атмосферные явления оказывают влияние планеты. В конечном итоге было выбрано 15 звезд первой величины и 15 звезд второй величины, которые использовались для специальных наблюдений.

Почти до XIX века представления о влиянии звезд и созвездий сохранились в таком виде, в котором их освещали древние.

В эзотерических тайных знаниях, которые часто отождествляются с энергиями Водолея, очень важную роль играют неподвижные звезды. *Под их влияниями изменяются законы природы, открывается аура Земли воздействию внешних: сил, образуются энергетические потоки, которые могут создать проблемы для непосвященного человека и придать дополнительные силы посвященным.*

1. В настоящее время астрономы нашли подтверждение этим знаниям, установив, что многие неподвижные звезды располагаются вблизи источников мощных космических излучений, а некоторые являются проводником губительных рентгеновских лучей. Самый мощный источник – Крабовидная туманность совпадает с хорошо известным древним астрологам сожженным путем (Vua combusta).

Это участок Зодиака между Скорпионом и Стрельцом, в котором влияния планет приобретают аномальные характеристики, а люди, в гороскопе которых существуют такие планеты, имеют необычный характер.

2. Неподвижные звезды вызывают колебания планет, становятся причиной мутаций в воздействии этих планет на жизнь человека.

Выражение «родиться под счастливой звездой» возникло в древние времена. В нем отражено поверие, что неподвижные звезды оказывают влияние на человека конкретное и очевидное. Даже мелкая звезда может в корне изменить течение событий, если она достаточно сильно проявлена в гороскопе.

Современные астрологи для коррекции влияний в гороскопе учитывают воздействие неподвижных звезд, принимая во внимание их проекцию на эклиптику.

Эти звезды, будучи спроецированы на эклиптику, займут определенные точки на зодиакальном круге гороскопа. Здесь они могут вступить во взаимодействие с кардинальными точками гороскопа (Асцендент, Середина Неба, границы домов, жребии и т. д.) и с планетами, что неблагоприятно или благоприятно отразится на тех событиях, которые ожидают человека на его жизненном пути.

Если проекции звезд не совпадают с кардинальными точками или планетами, их не учитывают. Но следует помнить, что звезда может оказать неблагоприятное влияние на ситуацию в гороскопе и оказаться ответственной за то, что человек вместо счастья (по планетам) получит беду.

Термин «неподвижные звезды» является условным, так как звезды передвигаются по ходу знаков Зодиака в год на 50,242 секунды. Поэтому для каждого гороскопа необходимо найти точное положение этих звезд.

Каждая звезда имеет свойственную ей характеристику воздействия, которая может быть не только благоприятной или неблагоприятной, но и двойственной. Как правило, чем звезда ярче, тем сильнее ее влияние и тем больше допустимый орбис в соединениях с ней. В практике учитывается только соединение звёзды с элементами гороскопа.

Чисто формально каждой звезде можно сопоставить две звездные величины (магнитуды) – реально наблюдаемую астрономическую (яркость звезды) и астрологическую, определяющую силу ее воздействия. В большинстве случаев эти две величины совпадают.

С точки зрения астрологии существует 22 звезды первой величины. Некоторые из них, например, Альфард и Кастор астрономически имеют вторую звездную величину. Таким образом, наиболее значимо воздействие звезд первой и второй величины, если они в гороскопе проявлены.

Эти звезды действуют достаточно сильно и многопланово, тогда как звезды третьей и четвертой величины проявляются слабее и обычно на каком-то одном уровне.

Характер воздействия звезд в событийном плане может быть сопоставлен с характеристиками планет. Астрологи нашли некую связь между ними.

1. Звезды, побуждающие к проявлению скрытых сил, к активным действиям, дающие жизненную силу, – звезды Солнца.

2. Воздействующие на эмоциональный мир, на скрытое и подсознательное в человеке, – звезды Луны.

3. Переменные звезды, оказывающие влияние на общение человека, прием и передачу информации, – можно сопоставить с Меркурием.

4. Звезды, дающие спокойствие, мягкость, гармоничность, связаны с Венерой.

5. Вызывающие вспышки агрессии – были отнесены к Марсу.

6. Звезды, воздействующие на положение в обществе, респектабельность, а также закон, который человек проводит – связаны с Юпитером.

7. Оказывающие тормозящее воздействие, дающие холод, сжатие – связаны с Сатурном.

8. Дающие внезапные перевероты или озарения – связаны с Ураном.

9. Обольщения, обманы, мистические откровения звезд связаны с Нептуном.

10. Негативно влияющие на психику, несущие прельщения – связаны с Черной Луной.

11. Звезды, дающие благодать, связаны с Белой Луной.

Влияние звезд не следует смешивать с влиянием планет, их информация слишком различна, хотя звезды могут проявляться только через планеты.

Каждая звезда имеет свои планеты-проводники (эпигоны), обычно их две – три, реже четыре. Звезду можно считать включенной только в том случае, когда планеты – эпигоны находятся между собой в аспектах. Если этого нет – влияние звезды не будет столь значимым.

При интерпретации влияния звезд следует помнить:

1) Если в соединении с благоприятной звездой окажется сильная планета – положительное воздействие звезды усиливается.

2) Если слабая планета в соединении со звездой, то воздействие звезды не проявится (даже при злой планете).

3) Если проекция звезды совпала с Королевским градусом, то прохождение звездой этого градуса будет длиться 72 года, а если в

Королевском градусе оказалась несчастливая звезда, то ее роковое воздействие будет парализовано на 72 года. Люди, родившиеся под такой звездой, не испытывают ее дурного воздействия.

4) Если проекция доброй звезды оказалась в разрушительном градусе, то неблагоприятное воздействие этого градуса будет погашено на 72 года.

1. Одна и та же звезда в разных гороскопах оказывает различное воздействие. Наиболее сильно проявленная звезда называется **Кормчей**.

Для того, чтобы звезда стала Кормчей в гороскопе необходимо соблюдение следующих условий:

1) Звезда в соединении с Асцендентом или МС в системе домов Брахмагупты.

2) К проекции звезды есть сильные аспекты ее эпигонов.

3) Эпигоны связаны между собой аспектами.

4) Эпигоны звезды имеют в карте рождения выделенное положение как по баллам, так и по значимости.

СВЯЗЬ АСТРОЛОГИИ С МАГИЕЙ ЧИСЕЛ

(концепция Л.Назаровой)

Это сокровенная система чисел. Многомерная система понятий, называемая в астрологии «магией чисел». Нумерология является одной из самых древних наук, хотя популярность получила сравнительно недавно.

До некоторой степени уже сами числа образуют собственный язык, поддерживая между собой связи на языке чисел. В древних алфавитах (например, древнееврейском) численные значения приписываются буквам. Современная нумерология отдает предпочтение упрощенному числовому и алфавитному коду, основанному на теории Пифагора.

Как известно, Пифагор и его ученики сократили все числа до цифр, от 1 до 9 включительно, поскольку они являются исходными числами, из которых могут быть получены все другие.

Пифагор пришел к славе примерно в 550 году до н.э. Двадцать столетий спустя, то есть через 2000 лет Корнелиус Агриппа в своем труде «Оккультная философия» определил значения этих чисел.

Число 1. В человеке есть некоторые качества, которые не меняются в течение его жизни. Сумму этих качеств мы называем индивидуальностью.

Астрологи утверждают: все сущее обладает своим неповторимым уникальным центром. Этот центр – Дух, высшее «Я», у него есть определенные качества изначально. Это индивидуальное, Божественное, не подвергающееся внешним воздействиям, неизменно от начала и до конца существования. Это монада, единица, то есть это сам человек в высшем духовном смысле. 1 (единица) – число цели. Оно связано со всем, что начинается с «А»: амбиция, активность, агрессия. Единица совершенно просто проникает во все числа и является общей меркой всех чисел. Число 1 связано с I домом и Солнцем.

Число 2. Но в мире есть изменения, все меняется от чего-то к чему-то, значит, должны быть, по крайней мере, два состояния: начальное и конечное.

Человек со дня рождения не остается неизменным, что-то в процессе жизни в нем меняется, а что-то остается неизменным. То есть в изменениях есть какая-то неизменность. Это говорит о том, что всякий процесс, всякое изменение двойственно по природе. Двойственность – диада – двойка.

Все, что мы видим в природе, есть проявление столкновения двух сил: силы активной, которую китайцы называют «ян», и восприимчивой, пассивной – «инь».

Взаимодействие двух сил, столкновение активного и восприимчивого рождает жизнь.

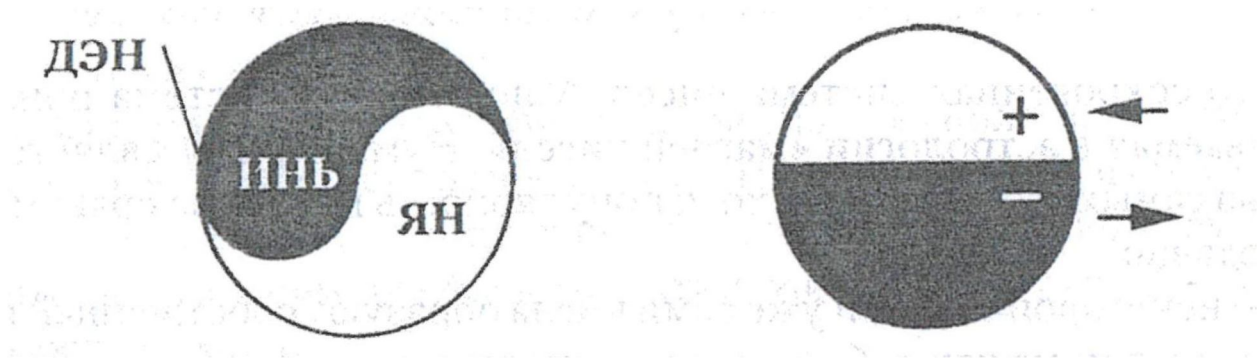

Если мы обозначим активное +, а пассивное то линия между ними есть движение от активного к восприимчивому и обратно.

Все, что в мире полярно – по своей природе двойственно. Вдох – Выдох. Зима – Лето. Расширение – Сжатие.

Двойка – это то, что удерживает в равновесии полярности. Это дэн. Это число поиска, взаимного притяжения. Два магнита и есть двойственность. Но это очень динамичное число, притягивающее и меняющееся постоянно.

Поэтому 2 – это антитеза синтеза, объединяющая крайности (день – ночь). Это число объединяет равновесие и контраст, смешивая позитивные и негативные качества. Число 2 связано со II домом и Луной.

Число 3. В диаде один полюс не может быть всегда активным, а другой – всегда пассивным, потому что энергия перетекает от активного полюса к пассивному. Один полюс не может быть бесконечным источником энергии, а другой – бесконечной воронкой. По мере накопления энергии полюсом пассивным возникает третья сила между двумя полюсами, она тоже несет в себе активность. Это не просто третья точка, это сила, которая обладает способностью превратить активность и напряжение в направленную деятельность. Это и есть третий полюс – триада.

Третий полюс несет в себе черты как положительного, так и отрицательного полюсов, он их в себе совмещает. Поэтому это полюс синтезирующий.

Этот синтезирующий полюс – 0, но относительно пассивного поноса (–) он выступает как активный. Здесь сила, родившаяся в полярности, превращается в действие.

Наблюдая любую деятельность, любое проявление, всегда можно наблюдать три силы, причем третья будет выступать в качестве результата.

Поэтому мир, в котором мы живем, опирается на троицу, на триаду. Мы знаем, что мир – это взаимодействие духа и материи, но в чистом виде мы их не видим.

Материя в чистом виде не имеет формы. Кто придает форму материи? Кто придает ей активность? Только Дух. Дух несет в себе идею формы. Любая активность во Вселенной – это синтез Духа и Материи.

Таким образом, здесь присутствуют три начала: Дух, Материя, Жизнь. При этом Жизнь – самостоятельная сила, удерживающая воедино Дух и Материю.

Итак, в любом процессе можно выделить три силы. Можно взять классическую троицу.

В христианстве – Отец, Сын и Дух святой. Отец – творящее начало, он рождает первоначальный импульс. Сын – воспринимающее начало. Дух выполняет посредническую функцию.

Но позднее интерпретация этой триады изменилась. «Сын родился не от Духа, а от Отца». Триада воплощения – это Отец, Богородица и Сын.

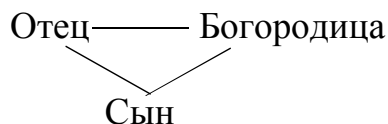
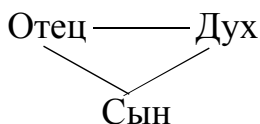

В повседневной жизни Триада – это рождение – смерть – жизнь. Жизнь как синтез смерти и рождения.

Первичная троичность мира говорит о том, что всякое действие, проявление активности содержит в себе три начала: активное, воспринимающее и созидающее.

Число 3 связано с III домом и Марсом. Марс – показатель не только силы и энергии, но и направления развития. Это устойчивое число, ориентированное на концентрацию сил и энергии, действующих в каком-то заданном направлении.

Число 3 символизирует треугольник, стороны которого представляют прошлое, настоящее и будущее.

Число 4. В оккультной традиции триада относится к Духу, к материи относится число 4.

Для того, чтобы родилось устойчивое действие на земном плане, нужны 4 начала. Четыре – устойчивое воплощение в форме, трех сил для этого недостаточно. Именно поэтому мы живем в четырехмерном мире: три измерения пространства, четвертое – время.

Итак, число 4 означает устойчивость и прочность. Его надежность представлена квадратом (4 стороны света, 4 времени года, 4 стихии и т.д.).

Четыре – это изображение Земли 

Мир материальный подвержен действию законов, он сковывает человека, поэтому человек, находящийся под управлением четверки, ограничен в своих действиях, он не свободен. 4 – это крест. Человек четверки на кресте – у него прикованы руки и ноги.

Число 4 связано с IV домом и Меркурием.

Число 5 связано с V домом и Юпитером. 5 – это 4+1, это Дух, господствующий над элементами. Пентаграмма – выражение этого господства. Пентаграмма может означать как добро, так и зло.

5 – непредсказуемое число, нестабильное число. Рука дает объяснение числу 5.4 пальца без большого практически бесполезны. Также физическая оболочка, наше тело без Духа и разума является куклой на веревочке – «зомби». Наше тело и все органы его управляются головой. Человек не может жить без головы.

Число 5 связано с законом, а также полноценным раскрытием человека в законе.

5-конечная звезда. Это 5 стихий по восточной традиции



Число 6 – гексаграмма.

Это 3x2, это изображение соотношения Неба и Земли – два треугольника:  – божественный треугольник и земной, который является обратным отражением божественного. Это аксиома, начертанная в Изумрудных скрижалях – все, что наверху, подобно тому, что внизу.

6 – это символ надежности. Это число в гармонии с природой. Оно объединяет символ равновесия – 2 и символ троичности сущего – 3(2x3).

Число 6 связано с VI домом и Венерой.

Число 7 составлено из 3+4. Оно подобно 5 – Духу, господствующему над материей. Но Дух здесь выражается не единицей, а тройкой. Ритм 7 дней является общечеловеческим, он прочно вошел в нашу психику.

Число 7 присутствует везде, где есть тайна Оно связано с изучением и знанием, а также исследованием всего невидимого. Это семиконечная звезда Магов – 7 планет, 7 ног, 7 цветов радуги и т. д.

7 – число Сатурна, оно связано с VII домом.

Число 8 – означает всемирное равновесие вещей. Это два квадрата, поэтому оно означает надежность, доведенную до совершенства. Его можно представить и как 2+2+2+2 – четырехкратное равновесие. Это число связано с Ураном и VIII домом. Кроме того, это число материального успеха.

Число 9. Можно представить как три треугольника. Это число божественных отражений, оно выражает божественную идею во всем ее высоком могуществе. Это основание всякого разума.

В Каббале оно является идеальным числом человека (5+4). Внутренняя активность пятерки в сочетании с крестом всех сторон внешнего мира.

5 и 4 – пятиконечная звезда и крест. Число 9 связано с Нептуном и связано с Духом, а также духовным прогрессом человека.

Это последнее десятичное число. С девяткой связаны различные поиски, расширение и закрепление на всех уровнях, раскрытие сокровенной информации.

Кроме того, это символ всеобщего успеха, поскольку Нептун олицетворяет идею космического равенства.

Число 10. Связано с Плутоном. Десятка – это единица + ноль. Показывает невидимую, незримую силу, на которую опирается изначально индивидуальный Дух.

Число это названо всемирным и полным числом, означающим полный путь жизни, ибо от этого числа считают повторениями. Оно содержит в себе все числа. Поэтому его считают числом различных религий. В Каббале оно выступает соотносясь с понятием «царства – действительности или гармонии». В сакрализации числа 10 играют определяющую роль 10 пальцев, которые дали число библейских заповедей (10).

Знак 10 – единица – бытие, нуль – небытие. Стало быть, это число содержит Дух и материю. Оно есть высшая точка разума человечества. Это число всемирного синтеза.

Число 11. У арабов было не очень популярным, его при счете даже пропускали как несчастливое.

По словам св. Августина, число 11 – дурно, т. к. 10 – это закон, а 11 – законопреступление. Цифра вне закона, грех. 11 – число возмущения, но также и преодоления. Это не совсем двойка (1 + 1), а двойка, образованная из двух единиц, из двух начал, каждое из которых само по себе незыблемо.

В результате 11 является числом, которое держит в своих руках всю систему изменения Мира, но под воздействием разума, способного управлять процессом изменения. Это число Вулкана.

Число 12 совмещает в себе динамизм тройки и статичность четверки (4x3). Оно представляет собой пространственно-временную модель мира и помогает представить мир во всем его многообразии. Число 12, связанное с образами Солнца и Луны, отражает символ мирового древа, с которым ассоциируется развитие жизни.

Это число можно представить и как две шестерки (6x2). Или как сумму 5+7 (Юпитер и Сатурн).

Это число завершения и гармонии. Это еще и 4 стихии и 3 креста. Стихии повторяются три раза, а кресты объединяют по 4 знака.

Число 13. В суевериях считается числом Сатаны. $12+1$. Введение лишнего элемента вносит в гармонию разрушение, хаос.

Число 22 – число Прозерпины.

Число олицетворяет высший Разум и глубокую мудрость, носящую завершающий, конечный характер. Не зря графическим символом этого числа считается великий Змий, кусающий себя за хвост.

Число 33 – священное число многих духовных традиций, считается символом священного возраста, позволяющего раскрыть все духовные силы и способности. Это возраст Иисуса Христа.

Некоторые исследователи находят связь 33 букв алфавита с 33 позвонками в позвоночнике человека.

Мистическим корнем этого числа ($3+3$) является число 6 – символ космического равновесия. 33 – число Хирона, а Хирон – ключ от неба. Хирон призывает к мудрости и поддержанию гармонии, а гармония и есть равновесие.

$3+3$ можно рассматривать и как объединение в гармонию двух динамичных начал.

Для сокращения больших чисел в элементарные были разработаны разные системы. Самый простой способ – это сложить все цифры числа теософически.

Например, число $245 = 2+4+5 = 11 \times (1+1) = 22$.

Числа 11, 22 и 33 имеют собственное значение. Поэтому их рассматривают и как целое число (11, 22, 33) и как сумму чисел – $1 + 1=2$, $2+2=4$, $3+3=6$.

Исходя из сказанного, любая дата может быть сокращена в вибрирующее число, если сложить теософически день, месяц, год.

Например, 11 ноября 1918 года – день подписания перемирия, конец первой мировой войны.

$$11.11.1918 = 1+1+1+1+1+9+1+8 = 23 = 2+3 = 5 \text{ число риска.}$$

Однако главная задача нумерологии – человеческая жизнь. У каждого человека есть свой числовой код, определяющий многое в его судьбе. Этот код выражается числом даты рождения и числом имени, потому что в нумерологии у каждой буквы есть свое число. Буква – это знак, символ и цифра.

Иначе говоря, код выражается суммой чисел, определяющих основные планеты гороскопа. У каждой планеты есть свое число: Солнце – 1, Луна – 2, Марс – 3, Меркурий – 4, Юпитер – 5, Венера – 6, Сатурн – 7, Уран – 8, Нептун – 9, Плутон – 10, Вулкан – 11, Прозерпина – 22, Хирон – 33.

Если вывести вибрирующую даты рождения и имени, то полученные цифры укажут на планеты, которым они соответствуют. (У Прозерпины число 22, а не 12, так как 12 относится к системе знаков Зодиака).

Чтобы определить число рождения или имени, нужно сложить все цифры теософически. Числа 10, 11, 22, 33 не раскладываются и не вымолятся их суммы, так как это готовые числа, которые соответствуют планетам.

Например. Дата рождения – 28.10.1938 г.

$$2+8+1+1+9+3+8 = 32 = 3+2 = 5. \text{ Число 5 соответствует Юпитеру.}$$

**Таблица соответствия
буква – цифра**

| | | | | | | | | | | | |
|---|---|---|---|---|---|---|---|---|----|----|----|
| 1 | 2 | 3 | 4 | 5 | 6 | 7 | 8 | 9 | 10 | 11 | 22 |
| а | б | в | г | д | е | ё | ж | з | и | й | к |
| л | м | н | о | п | р | с | т | у | ф | х | ц |
| ч | ш | щ | ъ | ы | ь | э | ю | я | | | |

Возьмем фамилию, имя и отчество, к примеру, Сергеев Виктор Павлович. Разложим их на цифры с помощью таблицы.

С е р г е е в

$$7\ 6\ 6\ 4\ 6\ 6\ 3 = 38 = 3 + 8 = 11.$$

Числу 11 соответствует планета Вулкан.

В и к т о р

$$3\ 10\ 22\ 8\ 4\ 6 = 53 = 5 + 3 = 8.$$

Число 8 – Уран.

П а в л о в и ч

$$5\ 1\ 3\ 1\ 4\ 3\ 10\ 1 = 28 = 2 + 8 = 10 – Плутон.$$

Мы получили числа фамилии, имени и отчества и соответственно планеты: Вулкан, Уран, Плутон.

Число рождения у нас 5 – Юпитер. Это суть человека, его личность

Число имени – 8 – это развитие сути, развитие личности.

Теперь составим дробь, числитель которой – число рождения, знаменатель – число имени. Мы получим 5/8.

Одно из нумерологических правил гласит:

Если число рождения больше числа имени, то это означает, что человек следует своим наклонностям, талантам и способностям. Это затрудняет развитие тех черт характера, которые присущи его имени, а значит и коррекцию судьбы.

Если число имени выше числа рождения, тогда у человека преобладают честолюбие и цели, выраженные числом имени. Поэтому при родные

наклонности, способности и таланты личность направит на обстоятельства. То есть человек может сам ими распорядиться, у него есть выбор. А значит, он может в той или иной степени корректировать свою судьбу.

Совпадение чисел имени и фамилии говорит об исключительное ти человека. Но для самого человека это не всегда хорошо, так как может привести к неясности.

Число фамилии определяет передачу наследственного кода от рода, генетического древа.

Число отчества определяет линию отца, это сокровенная информация и энергия, переданная по наследству ребенку.

Совпадение числа имени и фамилии говорит о том, что черты характера передались с фамилией от целого поколения.

Если женщина вышла замуж и поменяла фамилию, она изменила ее цифровое выражение, код, а значит, и планету, влияющую на ее судьбу. Меняется соотношение число – планета. Следовательно, женщина, меняет свой путь, становится ветвью генетического древа мужа.

Если фамилия меняется только фонетически, оставаясь в том же числовом выражении, жизненный код сохраняется. Это очень хорошее, благоприятное для брака совпадение: супруги становятся ветвями одного древа.

Владея данной системой отсчета, можно определить, какие планеты в гороскопе являются главными, влияющими на судьбу. Чтобы определить изначальную задачу и цель, нужно сложить числа имени, отчества и фамилии; так мы получим планету, которая является изначальной задачей, назначением судьбы.

В нашем примере дробь $5/8$ говорит о том, что человек может сам распорядиться своими способностями и повлиять на свою судьбу

Однако число имени Уран – 8 способно принести множество переворотов, неожиданностей. Но если сам человек правильно направит свою деятельность, все перемены будут к лучшему.

Сложив числа фамилии, имени и отчества – $11 + 8 + 10 = 29 = 11$, получаем число 11, которое соответствует планете Вулкан.

Вулкан связан с осознанием высших космических законов. Это и есть изначальная задача Сергеева Виктора Павловича.

Глава 3

Аспекты между планетами

Между планетами космограммы существуют связующие нити, через которые устанавливаются взаимные действия планет друг на друга. Аспекты, их еще называют лучами, определяются по угловому расстоянию между планетами – это энергетические связи между ними. Аспекты планет дают нам совершенно новую информацию о человеке, о его характере, образе жизни, о характере событий в жизни. Космограмма без аспектов – это разрозненные компоненты; аспекты организуют космограмму и гороскоп, дают жесткую взаимосвязь, дают развитие, эволюцию.

Аспекты образуются только тогда, когда между планетами имеется определенный угол. Планеты могут отклоняться от точного аспекта на определенную величину – орбис; аспект действует в пределах орбиса.

Когда угол между двумя или более планетами составляет значимую величину, то эти планеты называются образующими аспект, или аспектированными. Углы, образующие «основные аспекты», порождаются разделением круга на 2 или 3 части.

Различные аспекты между планетами мы будем проводить красными, черными, синими и зелеными линиями. В одних космограммах аспектов больше, в других – меньше. Если аспектов много, это говорит, что структура человека эволюционирует, рождение поймало человека в фазе эволюционного кармического становления. Если аспектов мало – человек находится в установившейся фазе, или это может быть завершение цикла эволюции; тогда о человеке можно сказать гораздо больше по ядру космограммы, которое даст более четкую информацию. У такого человека более четкая основа, заданность, или, в худшем случае, человек, в космограмме которого мало аспектов, находится на стадии окостенения, омертвления.

Космограмма входит в состав гороскопа. Космограмма показывает нашу карму, гороскоп – уроки, которые нам предстоит получить.

Аспекты дают возможность к развитию, они показывают, какие события в жизни мы больше воспринимаем, какие события для нас определяющие. Аспекты – это информационно-энергетические связи между планетами.

Разнообразие аспектов

КОНЪЮНКЦИЯ

Это мажорный аспект, при котором две планеты находятся в пределах 8 градусов друг от друга. Если они расположены на расстоянии менее одного градуса, о них говорят, что планеты в точной конъюнкции, и это считается наиболее сильной позицией.

В зависимости от того, какие планеты участвуют в аспекте, конъюнкция может быть гармоничной (простой) или негармоничной (сложной).

Ключевыми словами для конъюнкции являются **ВОЗВЫШЕНИЕ** и **ИНТЕНСИВНОСТЬ**, потому что каждая планета в конъюнкции подчеркивает характеристики второй участвующей планеты. Другими словами, две планеты обоюдно интенсифицируют друг друга.

Выражение «обоюдно интенсифицируют» применяется только к конъюнкциям, и это означает, что участвующие в конъюнкции планеты имеют намного больше силы и влияния в гороскопе, чем если бы они в конъюнкции не были (не были соединены), поскольку их сила объединяется чаще для улучшения ситуации, но не всегда.

Конъюнкция может усилить признаки обеих планет.

ТРИН

Это мажорный аспект, при котором две планеты находятся на расстоянии 120 градусов плюс-минус 8 градусов (то есть на расстоянии от 112 до 128 градусов). Конечно, чем расстояние ближе к 120 градусам, тем оказывается более интенсивное влияние.

Трин – очень мощный аспект и всегда гармоничный (легкий). Трины в карте помогают человеку преодолевать трудности жизни и иногда приносят большую удачу.

Ключевые слова для трин – ЛЕГКАЯ УДАЧА. Трин указывает, где все будет происходить и получаться с минимальными усилиями со стороны человека. Этот аспект идентифицирует природные таланты, а также ту область, где можно достичь–успеха наиболее легко.

Иногда в карте гороскопа можно увидеть планеты, каждая из которых образует трин с двумя другими. Это называют Большим трином, что считается чрезвычайно мощным положительным состоянием. Значение каждого из трех тринов в Большом трине такое же, как в каждом этом аспекте в отдельности. Однако в конфигурации Большого трин воздействие увеличивается во много раз, поэтому он преодолевает все или почти все негармоничные аспекты, которые могут быть в карте гороскопа.

ОППОЗИЦИЯ

Это мажорный аспект, при котором две планеты находятся на расстоянии 180 градусов плюс-минус 8 градусов (то есть на расстоянии от 172 до 188 градусов). Это сложный аспект, но не настолько сильный, как квадрат. Ключевые слова для оппозиции – КООПЕРАЦИЯ и ИНФОРМИРОВАННОСТЬ.

Оппозиция указывает на области, где есть необходимость уравновесить противостоящие силы или обстоятельства, чтобы найти золотую середину. При этом всегда возникают определенные трудности. Приходится вносить

много корректив, чтобы самым лучшим образом использовать энергию, создаваемую оппозицией.

Благодаря конфронтации, вызываемой оппозициями, у вас появляется возможность приобрести больше знаний о себе и других.

Оппозиция создает как продвижение, так и задержки в жизни человека, и только научившись работать совместно (кооперироваться), можно более-менее удовлетворительно управлять такими ситуациями.

СЕМИСЕКСТИЛЬ

Это минорный аспект, при котором две планеты находятся на расстоянии 30 градусов плюс-минус 3 градуса (то есть на расстоянии от 27 до 33 градусов). Ключевое слово для семисекстиля – **КООПЕРАТИВНЫЙ**.

Семисекстиль очень похож на секстиль, но намного слабее.

СЕМИКВАДРАТ

Это минорный аспект, при котором две планеты находятся на расстоянии 45 градусов плюс-минус градуса (то есть на расстоянии от 42 до 48 градусов). Ключевое слово для семиквадрата – **ТРЕНИЕ**.

Семиквадрат очень похож на квадрат, но значительно слабее. Это минорный, разочаровывающий аспект.

СЕКСТИЛЬ

Это мажорный аспект, при котором две планеты находятся на расстоянии 60 градусов друг от друга плюс-минус 8 градусов (то есть на расстоянии от 52 до 68 градусов). Это всегда гармоничный аспект, но не такой мощный, как трин. Ключевое слово для секстиля – **ВОЗМОЖНОСТЬ**.

Секстили показывают, где есть возможность достичь удачи при помощи активного действия. Чтобы секстиль принес удачу или позитивные результаты, вы должны предпринять определенные усилия, то есть

потрудиться для этого. Напротив, трин чаще приносит удачу с минимальными усилиями с вашей стороны или вообще без них.

КВАДРАТ

Это мажорный аспект, при котором две планеты находятся на расстоянии в 90 градусов плюс-минус 8 градусов (то есть на расстоянии от 82 до 98 градусов). Это очень мощный аспект, однако самый тяжелый и потенциально деструктивный среди всех остальных аспектов. Ключевое слово для квадрата – ПРЕПЯТСТВИЯ.

Квадраты приносят в гороскоп много энергии и вынуждают человека постоянно преодолевать препятствия. Если вы научитесь конструктивно использовать эту энергию, квадраты могут оказаться весьма полезными. Если нет, они могут сдерживать ваше продвижение вперед или выбивать из колеи. Эффект квадратов зависит полностью от вас. Если вы негативная личность, много квадратов в вашем гороскопе способны превратить вашу жизнь в настоящий ад.

Квадраты в карте указывают, где вам скорее всего придется активно бороться и где с большой вероятностью вас ждут конфликты.

Иногда, но очень редко, можно увидеть в карте гороскопа четыре планеты, каждая из которых образует квадрат с двумя другими планетами и находится в оппозиции к третьей. Такое расположение называют Большим квадратом. Он чрезвычайно силен. Это создает множество препятствий в жизни человека. Каждый квадрат и оппозиция

СЕСКВИКВАДРАТ

Это минорный аспект, при котором две планеты находятся на расстоянии 135 градусов плюс-минус 3 градуса (то есть на расстоянии от 132 до 138 градусов). Ключевое слово для сесквиквадрата - БЕСПОКОЙСТВО.

Минорный аспект приносит небольшие препятствия, которые могут оказаться более беспокоящими, чем серьезная проблема.

ИНКОНЬЮНКЦИЯ, ИЛИ КВИНКУНКС

Это минорный аспект, при котором две планеты находятся на расстоянии 150 градусов друг от друга плюс-минус 3 градуса (то есть на расстоянии от 147 до 153 градусов). Ключевое слово для инконъюнкции – РОСТ.

Это, вероятно, самый важный из минорных аспектов и, возможно, один из наиболее плохо наблюдаемых в натальной карте.

Этот аспект указывает на проблемы, к которым вы должны научиться адаптироваться или которым должны противостоять. Он может привести к зрелости и возросшей уверенности в себе (рост). Этот аспект может быть трудным или легким в зависимости от специфики участвующих планет. Участие в аспекте Асцендента может указывать на проблемы со здоровьем.

Аспекты различаются по виду и по типу. Существует три типа аспектов, они соответствуют трем первоначалам – Ян, Инь, Дэн.

Первый тип аспектов соответствует началу Дэн; к этому типу относится один вид аспекта. Дэн – исток, начало, слияние, взаимопроникновение, равновесие, видоизменение. По-персидски Зерван – первоисточник мира, через который все сущее возвращается к своему началу; это переход в новое качество. Дэнский аспект будет между планетами, если между ними минимальное расстояние – от 0° до 7° для Солнца и Луны, 6° – для минорных планет и 5° – для мажорных. Этот аспект называется соединением и обозначается ☿.

Если планеты удалены друг от друга на расстояние в пределах орбиса, допустимого для соединения, то они в космограмме соединяются зелеными

«шпалами»: + ≡ ♀

Лунные Узлы, Лилит и Селена также участвуют в соединениях.

Соединение – это взаимопроникновение качеств планет, информация планет накладывается друг на друга. Дэнские аспекты – это самая эволюционирующая структура.

♂ ☿ ♀ – страсть идет вместе с верой, одержимость идеей.

♀ ☿ ♀ – вселенская высшая любовь.

♃ ☿ ♁ – реформы в области традиций, новые рубежи в области мировоззрения.

♀ ☿ ♀ – планеты женской природы, усиление женского начала.

♂ ☿ ♀ – поиски высшего смысла жизни, воля от веры неотделима.

♀ ☿ ♁ – архитекторы, хорошо чувствуют форму.

Для работы с аспектами необходимо знать ключевые слова,

связанные с планетами. Любой аспект между планетами рождает некое подобие химической реакции, то есть образуются новые качества, происходит сплавление разнородных элементов в единство.

Орбис у фиктивных планет такой же, как и у мажорных.

☾ ☿ ♁ – духовное обольщение, дьявол.

♀ ☿ ♁ – проводники черных сил через ум.

Вообще в соединении с любой планетой Лилит дает трудный путь освобождения через катарсис (очищение).

Все соединения высших планет друг с другом определяют поколения людей. ♁ ☿ ♁ в 1988–1989 годах на границе Стрельца и Козерога определяют мировые события, устанавливают мировые циклы. Особенно

значимо, когда личные планеты человека вступают в соединения с такими планетами.

В каждом аспекте планеты неравноценны, одна из них должна подчиняться другой, они называются аспектирующими и аспектируемыми планетами. Аспектирующая планета – ведущая аспект, она наиболее сильна по статусу. Может быть так, что на кармическом уровне ведущей будет одна планета, а на психологическом – другая. В соединениях разделение планет на аспектирующую и аспектируемую проявляется слабее, чем в других видах аспектов.

Второй тип аспектов связан с мужской активной природой – Ян. Это активные, преобразующие, разрывающие связи аспекты, это аспекты борьбы. Они характеризуют нашу активную деятельность, отдаваемую нами энергию, характеризуют наше воздействие на других и вторжение в нашу жизнь различных сил.

Эти аспекты мы будем чертить черным цветом, они делятся на два вида:

1. Явные аспекты – сенсорно фиксированные на событиях жизни; события, связанные с явными аспектами, проходят на уровне сознания.

2. Скрытые аспекты – проигрываются на подсознательном уровне и на периферии нашей жизни. Это действия, в которые мы вовлекаемся бессознательно, это наша тайная, скрытая жизнь.

Явные аспекты мы будем рисовать сплошной линией, скрытые – пунктирной. Аспекты 180° и 90° – явные, 135° и 45° – скрытые.

Черные аспекты в современной астрологии принято называть плохими. Такое представление идет от Птолемея, который неправильно понял халдейские тексты. Аспект – это определенная сила, способ проявления планет. Почему же черные аспекты называют плохими, дурными, злыми?

Потому, что они требуют от нас энергетической отдачи, борьбы, требуют развиваться; требуется постоянное личное участие через планеты, имеющие черные аспекты. Эти силы и в нас, и вне нас. Чем больше черных аспектов, тем больше человеку предоставляется возможностей действовать, он притягивает к себе такие ситуации, в которых должен активно проявляться. Черные аспекты дают право борьбы, активного действия, они дают возможность проявиться творцу, созидателю.

Различными людьми черные аспекты могут восприниматься позитивно или негативно – это связано с ядром космограммы, с тем, какое начало преобладает в ядре. Если в ядре преобладает Янское начало, то черные аспекты воспринимаются позитивно, и даже черные планеты не будут для него разрушительны. Особое внимание надо обратить на стихии и кресты – для того, чтобы аспект воспринимался позитивно, доминирующее начало стихии и креста должно совпадать с началом аспекта.

Люди с Иньским ядром космограммы плохо воспринимают черные аспекты, им недостает энергетики для борьбы.

Третий тип аспектов – женские, пассивные – Инь. Эти аспекты мы будем рисовать красным цветом. Это стабилизирующие, гармонизирующие, сдерживающие энергию аспекты. Красные аспекты действуют благотворно только на людей с Иньским ядром космограммы. У людей с доминирующим Иньским началом красные аспекты снимают конфликтные ситуации, риск, опасность, борьбу, позволяют больше использовать потенциальные возможности, не тратить сил напрасно.

Красные аспекты действуют плохо, если они соединяют планеты с отрицательным кармическим статусом или если они не противоречат ядру космограммы – тогда получается лень, расслабление, нервные заболевания, заикленность, разочарование, печаль, скука, избыток энергии, который оседает внутри; пресная жизнь, боязнь риска, замедленность.

К красным аспектам относятся: 120° и 60° – явные, 150° и 30° – скрытые.

Все рассмотренные аспекты – бытовые; они определяют нас самих и нашу жизнь в настоящем воплощении. Но кроме этих есть еще три типа аспектов (мы рассмотрим два). Мы рассмотрим феноменальные аспекты, указывающие на силы, которые действуют в нашей жизни, как следствие наших предыдущих поступков; эти аспекты непосредственно связаны с нашей кармой и показывают, как мы ее реализуем.

Феноменальных аспектов два типа: творческие (изображаются зеленым цветом) и кармические (синим цветом). Феноменальные аспекты следует строить на отдельном круге, чтобы не смешивать с бытовыми. Кармические аспекты показывают фатум в нашей жизни, творческие – указывают на свободу, на творческое решение проблем.

Кармические аспекты связаны с нашими долгами по прошлым жизням, они дают фатальные ситуации, лишают человека свободой воли, связаны с жестким контролем – это низшая форма проявления кармических аспектов. На другом уровне синие аспекты дают нам право на труд, человек стоит перед долгом, обязанностью, жесткой требовательностью, только в труде, в работе человек может понять свое прошлое, и, поняв причину явлений, человек любое тяжелое обстоятельство будет воспринимать как благо. В худшем случае в характере проявится фатальность, неизбежность, безвыходность, забитость, невозможность проявить свое «Я».

У кармических аспектов есть великая сила, если человек находится на соответствующей ступени развития, они дают возможность понять механизм явлений жизни и дают способность использовать эти явления с целью эволюционного роста.

Низкие планеты с отрицательным статусом в кармических аспектах действуют очень плохо.

Творческие аспекты дают возможность прорыва к новому, риски, неожиданные возможности. Человеку на низком уровне развития они дают разболтанность, разбазаривание возможностей, нескоординированность, легкое отношение к жизни, перед человеком не стоит никаких обязательств. На высшем пути зеленые аспекты дают новые подходы, развития свободной воли и инициативы.

Зеленые аспекты ускоряют будущее, синие – заставляют обращаться в прошлое; синие аспекты дают события, сковывающие волю, отупляющие, зеленые аспекты – авантурные, непредсказуемые, творческие, неординарные.

Чтобы узнать, что в жизни человека преобладает – рок или свобода, надо посмотреть, каких аспектов в космограмме больше синих или зеленых.

Аспекты делятся на постоянные (стихии Огонь, Земля) и переменные (Воздух, Вода).

Постоянные аспекты действуют непрерывно, они обуславливают постоянные качества характера человека, дают постоянные события в жизни и за счет своего устойчивого действия воспринимаются нами слабее, хотя могут быть сильными.



Переменные аспекты являются дискретными по своему проявлению, они дают внезапные, неожиданные ситуации, в чертах характера они дают переменчивые качества, которые то внезапно появляются, то исчезают. В силу своей неожиданности переменные аспекты воспринимаются нами сильнее, хотя они часто слабее постоянных.

В каждом виде аспектов мы будем рассматривать четыре аспекта, которые связаны с четырьмя стихиями, причем скрытым аспектам будут соответствовать женские стихии, а явным – мужские. Явные аспекты проигрываются на уровне сознания, а скрытые – на подсознательном уровне.

Напряженные аспекты

Напряженные аспекты (черные) – это аспекты конфликтов разрушения старого, динамики; они требуют от человека большого напряжения, затраты сил, но при этом позволяют активно развиваться.

Оппозиция. Самый сильный аспект, он образуется, когда угол между планетами 180° . Орбис для светил $\pm 7^\circ$, для минорных планет $\pm 6^\circ$, для мажорных $\pm 5^\circ$. Если планеты противостоят с точностью $0,5^\circ$, то это точная оппозиция.



Оппозиция обозначается: . Точная оппозиция: .

Оппозиция - это явный аспект, соответствует стихии Огня. Оппозиция дает противоборство, мятеж, резко выраженный конфликт, ставит человека перед проблемой выбора. Если Солнце оппозиция Урану, то это борьба между своим Эго и стремлением к переменам, человека тянет к новшествам, реформам, свободе, но первичная самоустремленность Солнца в человеке вызывает мятеж, разрыв, конфликт, который постоянно проявляется. На человека с Иньской космограммой такой аспект оказывает тяжелое действие: внутренний и внешний разлад. Янский же человек оказывается в своей стихии, в преодолении противоположностей, в борьбе он получает удовольствие.

Если Марс в оппозиции к Венере, то возникает неудовлетворенность в любви. У Сталина Марс в 13° Тельца, Венера в 13° Скорпиона – отсюда садизм, особенно к женщинам и детям.

Оппозиция относится к вечно горящему, постоянно действующему огню, это аспект постоянно действующий.

Квадратура. Образуется, когда между планетами угол 90° . Орбис для светил $\pm 6^\circ$, для минорных планет $\pm 5^\circ$, для мажорных $-4- 4^\circ$. Если положение планет отличается от 90° на $0,5^\circ$ или меньше, то это точная квадратура.



Квадратура обозначается: . Точная квадратура: . Аспект квадратуры по форме проявления дискретный, прерывистый, соответствует стихии Воздуха (зыбкая стихия). Квадратура – неустойчивый, внезапный аспект, проявляется резко, в человеке формирует будоражащие чувства, дает конфликты, внезапные вспышки неуравновешенности, напряжения. Человек может пойти на все во имя какого-нибудь дела, но может легко и неожиданно выйти из ситуации.

Квадратура может восприниматься нами как более сильный аспект, чем оппозиция (из-за внезапности проявления). Оппозиция дает более сильный результат, но квадратура воспринимается сильнее из-за неподготовленности нашего сознания к принятию неожиданной ситуации.

На квадратурах очень даже можно жить и даже жить хорошо, хотя жизнь будет протекать в напряжении.



Теперь рассмотрим скрытые аспекты.

Полутороквадрат. Образуется, когда между планетами угол 135° ; орбис для светил $\pm 3,5^\circ$, для минорных планет $\pm 3^\circ$, для мажорных $\pm 2^\circ$.

Полутороквадрат обозначается: . Точный полутороквадрат: . Полутороквадрат соответствует стихии Земли, это аспект сильнодействующий, но скрытый. Полутороквадрат дает тайный подрыв корней, тайные скрытые удары, возврат ситуаций; человек замыкается на определенном уровне. В характере полутороквадрат дает тайную борьбу, способность возвращаться назад к определенным проблемам, у человека постоянное внутреннее напряжение, ощущение неизбежности ударов, которые воспринимаются иногда сильно преувеличенными. Плохо, когда полутороквадрат связан со злыми планетами. Это дает месть, травлю, навязчивые идеи и фобии, к которым человек постоянно возвращается.

В лучшем случае это аспект тайной, постоянной борьбы, подрыв ненужных основ (у революционеров), аспект возврата к истокам. Чем больше в космограмме скрытых аспектов, тем больше в жизни человека неосознанных поступков (сферой подсознания управляет Луна).

Полуквадрат. Образуется, когда между планетами угол 45° . Орбис для светил $\pm 1,5^\circ$, для минорных планет $\pm 1^\circ$, для мажорных $\pm 0,7^\circ$.



Обозначается полуквадрат: . Точный полуквадрат . Полуквадрат – скрытый, напряженный, дискретно проявляющийся аспект, способствует созданию энергетического поля определенной среды. Это поле действует на нас разрушительно, если планеты в полуквадрате не являются сильными. В то же время, через полуквадрат можно воспринимать идеи, которые «носятся в воздухе». Этот аспект может вызывать недовольство посредством индукции, то есть через связь с окружением (поле окружения вовлекает в свою сферу человека).

У злой планеты ни один аспект не может быть добрым, хорошим.

Стабилизирующие аспекты

В противовес напряженным аспектам существуют стабилизирующие аспекты (красные). Они дают защиту, гармонию, дают возможность спокойно использовать свои данные. Для человека с активной космограммой эти аспекты приводят к торможению лишению борьбы, то есть будут негативными. Красные аспекты бывают явные и скрытые, постоянно и дискретно действующие



Тригон или трин. Образуется, когда между планетами угол 120° Орбис для светил $\pm 7^\circ$, для минорных планет $\pm 6^\circ$, для мажорны $\pm 5^\circ$.

Обозначается тригон: . Точный тригон: . Символ  – пирамида. Этот аспект равносителен оппозиции, но с другим знаком Тригон

показывает постоянно действующе, сильно проявленные свойства, которые служат укреплению, стабилизации психологических и характерологических качеств человека, сглаживает конфликты, снимает острые проблемы. Причем действие тригона устойчиво, постоянно. Связан со стихией Огня.



Тригон – самая устойчивая фигура. В жизни тригон дает защиту, в худшем случае – скуку, замедление, торможение, снижение активности, лень, жизнь на долги. Если в активной космограмме одни тригоны – это дает тоску, неудовлетворенность -альфонсы. Тригон говорит о возможности борьбы или, напротив о возможности легкой жизни, которые человек не использовать в прошлой жизни, – словом, «зарыл талант в землю».

Секстиль. Образуется, когда между планетами угол 60°. Секстиль соответствует напряженному аспекту квадратуры, но с другим знаком. Орбис секстиля такой же, как у квадратуры.

Обозначается секстиль: . Точный секстиль . Секстиль - дискретный, явный аспект, проявляется временами, но воспринимается сильнее, чем тригон. Секстиль улучшает, гармонизирует защищает, укрепляет, дает внезапную поддержку, миротворческое успокоение, но действует он не постоянно. Секстиль связан со стихией Воздуха. Секстиль соответствует сангвиническому характеру; человек ищет бесконфликтные решения, лучше ощущает мир и гармонию, чем человек тринна; иногда ему везет, но не постоянно.

Секстиль – аспект смягчающий, в худшем случае дает отказ от борьбы и от напряжения, наплевательское отношение к себе и к миру; тормозящие, препятствующие события.

Квиконс. Угол между планетами 150°. Аспект стабилизирующий, скрытый, постоянно действующий, соответствует стихии Земли. Квиконс равносителен полутороквдрату, но в сфере стабилизации. Орбис такой же, как у полутороквдрата.

Обозначается квиконс: . Точный квиконс: . Квиконс тайно укрепляет и защищает, дает повтор защитных и укрепляющих ситуаций. Ситуации возвращаются с целью укрепления, имеется возможность повторить печальный опыт заново, но при этом кризис снимается. Квиконс позволяет познать уроки прошлого, в лучшем случае – на новом витке. Через квиконс передаются наиболее устойчивые традиции.

Квиконс в жизни может дать назойливое повторение ситуаций, снятие кризиса, психологическую тупость, беспросветность, ретроградность, боязнь будущего – все это постоянный фон. Квиконс может дать жизнь в застое, много тайных ситуаций, которые возвращают человека обратно, к тем же проблемам, и тычут лицом в грязь.

Полусекстиль. Угол между планетами 30° . По силе равен полу-квадрату, но в сфере стабилизации. Орбис такой же, как у полу-квадрата.

Обозначается полусекстиль: . Точный полусекстиль: .

Полусекстиль – скрытый, дискретный аспект, соответствует стихии Воды. Действует на человека через окружение, в худшем случае дает торможение, деградацию, один и тот же круг событий. В лучшем случае дает сглаживание противоречий в характере, тайную поддержку. Полусекстиль воспринимается сильнее квиконса, так как действует дискретно. Полусекстиль считается позитивным аспектом, дает тайное воздействие через поле окружения, окружающая среда может действовать притупляюще, расслабляюще – это отражается на характере и на событиях.

Для правильного понимания аспектов движение очень важно. Например, мы учитываем, какой перед нами аспект: сходящийся (т.е. вот-вот предстоит) или расходящийся (т.е. уже состоялся). А еще движение позволяет планетам, которые не находятся между собой в аспекте, влиять друг на друга через посредство третьей планеты. Как это бывает? Планеты

движутся с разной скоростью, и более быстрая планета может забрать влияние у одной медленной планеты и передать его другой медленной планете. Еще один вариант: две планеты, между которыми аспекта нет, приближаются к аспекту к третьей планете, которая собирает их влияние.

Феноменальные аспекты

В нашем характере, в нашей жизни сталкиваются два принципа, две силы:

1. Строгая организация, порядок, закономерность или в более жесткой форме – зависимость, рок, предопределение.

2. Свободная воля, позволяющая преобразовывать ситуации, творчески использовать и выходить из круга предопределения, переходить на качественно другой уровень сознания. В худшем случае эта сила может привести к хаосу, к разрушению порядка.

Эти две силы действуют в окружающей нас действительности. Баланс этих сил для каждого человека можно определить по его космограмме на основании анализа феноменальных аспектов. Есть два вида феноменальных аспектов, которые соответствуют этим силам:

1. Творческие аспекты (аспекты свободной воли) – свободная воля, творческое развитие, непредсказуемое, но закономерное – даны нам, потому что мы их заслужили в прошлой жизни.

2. Кармические аспекты (аспекты рока, фатума) – терпение, подчинение, ограничение, отработка кармических долгов.

Феноменальные аспекты, так же как и рассмотренные ранее бытовые, проявляются на двух уровнях: на событийном и на психологическом. Феноменальные аспекты тоже по форме проявления делятся на явные и скрытые, а по своему действию на непрерывные и дискретные.

Кармические аспекты (синие)

Кармические аспекты соответствуют началу Инь, так как они показывают кармический потенциал, накопленный в результате предыдущего развития; этот потенциал упорядочивает нашу жизнь или в предельном случае образует замкнутую систему, тогда задачей воплощения человека будет порвать этот круг предопределения и перейти на другой уровень сознания. Если же человек будет упорствовать в своем нежелании развиваться, этот замкнутый круг будет повторяться от воплощения к воплощению, все более ужесточаясь и превращаясь в рок, фатум.

На низком уровне кармические аспекты проявляются как шоры на глазах; человек идет по программе подчинения обстоятельствам, он как винтик механизма, безответственная личность, настроенная фатально. События с ним происходят неразрешимые, фатальные, ставящие человека в безвыходное положение.

Проблему, которую обозначает кармический аспект, можно решить, подняв ее на другой уровень. Для этого необходимо осознать процесс кармической предопределенности и, используя прошлый опыт, идти по пути высокого эволютивного развития. Для этого существуют методики ориентации человека в сфере его эволюционного развития, которые позволяют преобразовывать гороскоп, изменять, трансформировать, преображать.

Проблемы можно пытаться решить, используя путь силы, путь черной магии, при этом с помощью магических действий можно вписаться в круг предопределенности и проблему снять, отвести на какое-то время ситуацию, но решения проблемы не происходит. Наоборот, проблема, на которую указывают кармические аспекты, еще более нарастает и все равно достигнет человека (в этой или следующей жизни) с еще большей силой.

Людам с кармическими аспектами бежать от судьбы тяжело. Если фактор рока в гороскопе силен, у человека остается минимум свободной воли, он тогда стоит перед жестким выбором: или он переламывает себя, изменяется, или смиряется и платит по долгам. Из любой фатальной ситуации есть выход, необходимо понять, для чего эта ситуация нам дана, и, поняв, осознав ее, надо внутренне измениться, тогда эта ситуация проиграется на другом уровне и не будет такой жесткой.

Фатальные ситуации могут быть и благоприятные, но если мы их не осознаем, то они как приходят, так и уходят фатально, не принося с собой человеку эволюционного роста.

Александр II должен был погибнуть в 48 лет, но он пошел по другому пути и не погиб. Надо борьбу направить внутрь себя. Кармический аспект говорит: «Если ты сейчас не изменишься, ты дальше не пойдешь».

Преобразовывая свою природу, мы можем преобразовывать события, тогда кармические аспекты из сил, ограничивающих нашу свободную волю, превратятся в силы высшей защиты. И впредь человек больше не будет спотыкаться на этих проблемах и станет властелином судьбы. Такому человеку кармические аспекты дают понимание механизма судьбы и возможность ее коррекции.

Кармические аспекты – самые мощные из всех. Христианство основано на кармических числах: 40, 100, 160 свобода через ограничение.

Четыре вида кармических (синих) аспектов.

1. Самый важный – нонагон. Образуется, когда между планетами угол 40° ($360 : 9 = 40^\circ$). Орбис для светил $\pm 3^\circ$, для планет $\pm 2^\circ$. Нонагон обозначается . Нонагон – явный, постоянно действующий аспект. Стихия Огня. Нонагон проявляется как долг, требование, порядок

(внутренний и внешний), человек будет жить в согласии с окружающими условиями, внутри – чувство ответственности.

По силе действия нонагон равен оппозиции и тригону.

В худшем случае нонагон дает постоянные долги, подчинение, зависимость, безысходность, невозможность вырваться, жесткую требовательность, внутреннее торможение, не позволяющее человеку совершить что-то, хотя и есть возможность.

Подвергнуть коррекции нонагон трудно, так как это постоянный, устойчивый аспект. Нонагон для преображенного человека дает возможность осознания фатума и контроля над ситуацией.

Если в космограмме человека есть абсолютная доминанта кармических аспектов и человек не меняется, как того они требуют, круг предопределенности становится еще безвыходнее. Но если человек становится на путь эволютивного развития, выход всегда найдется.

2. Сентагон – 100° . Явный, дискретный аспект. Обозначается сентагон \times . Орбис для светил $\pm 2^\circ$, для планет $\pm 1,5^\circ$. Стихия Воздуха.

Сентагон действует внезапно и непредсказуемо (как коршун с неба, как внезапный порыв ветра) – так действуют все дискретные аспекты, поэтому сентагон воспринимается сильнее нонагона, который действует постоянно. На самом деле сильнее нонагон, но так как мы не готовы к принятию дискретных аспектов, они берут нас врасплох и поэтому кажутся сильнее.

В нашей жизни сентагон по силе равен квадратуре и секстилю (секстиль – внезапная помощь, стабилизация, квадратура – внезапный удар, дезориентация).

Сентагон дает внезапное торможение, безысходность, зажатость. Перед человеком внезапно возникают – долг, порядок, система, ограничения. В лучшем случае человек может внезапно понять тарный механизм судьбы.

Сентагон может внезапно предохранить человека, дав ему возможность бессознательно управлять ситуацией.

При кармических аспектах есть выход – садхана, эпитимия. Человеку необходимо пробудить сознание, кармические аспекты помогают нам пробудить наш внутренний огонь. Кармические аспекты имеют много выходов на глубинные уровни бытия; йога может использоваться как один из методов. Человек может сознательно пробудить в себе чувство истинного направления. Иначе удел человека – задавленность, прозябание.

У любого оккультного ученика есть кармические аспекты.

3. *Бинонагон* – 80° . Обозначается . Бинонагон – скрытый, непрерывно действующий аспект. Стихия Земли. Орбис для светил $\pm 1,5^\circ$, для планет $\pm 1^\circ$. Бинонагон действует через подсознательную сферу, через людей, которые нас окружают, проявляется на периферии сознания и действует на наше внутреннее «Я». По силе действия бинонагон равен квиконсу и полутороквдрату.

Бинонагон дает постоянный возврат, скрытую повторяющуюся форму, которая дает человеку возможность выйти из круга, то есть бинонагон дает возможность повторить кармический опыт, чтобы его лучше использовать.

В худшем случае бинонагон дает внутреннее торможение, тайный контроль, опеку, внутренние комплексы, из которых трудно найти выход; человек ощущает давление рока. В характере человека – тайное торможение; перед загадками судьбы человек становится пассивным.

Все феноменальные аспекты – это эволюционные аспекты. Так, при переходе на новый уровень сознания кармические аспекты обращаются в свою противоположность, появляется свобода воли, человек получает право свободного развития. Совершая определенные действия, человек создает причины, которые порождают сначала определенные ограничения, а затем

образуется новый замкнутый круг фатальности, чтобы человек перешел на новый уровень.

4. *Полунонагон* – 20° . Орбис для светил $\pm 1^\circ$, для планет $\pm 0,5^\circ$.

Обозначается. ☐. Полунонагон – скрытый, дискретный аспект. Стихия Воды.

Полунонагон – осознание тайнства, бессознательный контроль – все это происходит непостоянно, временно, через поля окружения, общий настрой других людей. То есть общее энергетическое поле делает нас более замкнутыми или наоборот, развивающимися. Через окружение происходит напоминание об уплате долгов, окружение заставляет заниматься тайными делами, или через окружение происходит упорядочивание, организация. Полунонагон воспринимается сильнее бинонагона, так как действует внезапно. Чем больше человек живет внутренней жизнью, тем больше на него действуют Иньские, скрытые аспекты.

Творческие аспекты (зеленые)

Творческие аспекты даются тем, кто их заслужил, кто в прошлых жизнях прошел круг испытаний, теперь у них есть возможность свободно развиваться. Развитие человека, у которого преобладают творческие аспекты, не получает сопротивления, и именно поэтому ответственность, которую несет человек за свои поступки, больше. За все, что человек делает по своему выбору, он будет потом отвечать. Поэтому зеленые аспекты должны быть использованы творчески.

Если человек не эволюционирует, то зеленые аспекты он использует на уровне вседозволенности, разболтанности, он не ждет Милости от природы, а берет что надо сам. За такое «творчество» он пока ответственности не несет, так как зеленые аспекты дают человеку право на различные варианты развития. Аспекты не говорят о духовности или бездуховности человека, они

дают форму развития. Характеристики аспектов нельзя переносить на морально-этический уровень.

1. Квинтиль – 72° ($360 : 5 = 72$). Самый яркий творческий аспект, обозначается . Орбис для светил $\pm 3^\circ$, для планет $\pm 2^\circ$. Квинтиль – явный, постоянно действующий аспект. Стихия Огня, По силе квинтиль равен нонагону.

Квинтиль дает сильную потребность в новшестве, самостоятельности, дает неожиданность, большие творческие возможности. Человек действие квинтиля воспринимает спокойно, так как квинтиль – постоянный аспект.

В худшем случае все новое приедается, оно для человека как бы само собой разумеющееся, неинтересное. Человек испытывает усталость от своей свободной воли (это может быть, когда человек стоит перед качественным переводом).

Зеленые аспекты даются для того, чтобы свобода была стимулом к духовному развитию, если человек не готов их использовать на духовном уровне, он не знает, что ему делать со своей свободой.

2. Полутораквинтиль или тридециль – 108° . Обозначается . Орбис для светил $\pm 2^\circ$, для планет $\pm 1,5^\circ$. Тридециль явный, дискретный аспект. Стихия Воздуха. Тридециль воспринимается сильнее квинтиля.

Тридециль дает внезапное раскрепощение события, новшества, реформы, преобразование. Проявляется более независимо и непредсказуемо, создает свободные внешние события. Человеку легко быть новатором, реформатором, зеленые аспекты дают независимость в жизни. Тридециль -- это аспект творческих игр (аспект игрока), человек легко встраивается в изменяющиеся ситуации.

В худшем случае тридециль дает расхлябанность, волюнтаризм, анархизм, авантюризм -- свободная воля перерождается в абсолютный

деспотизм. Так же как и кармические аспекты тридециль дает абсолютную свободу.

На 108 компонентах создаются совершенные лекарства в Тибете.

3. *Биквинтиль* – 144°. Орбис для светил $\pm 1,5^\circ$, для планет $\pm 1^\circ$. Обозначается биквинтиль \pm . Биквинтиль – скрытый, постоянный аспект. Стихия Земли.

Биквинтиль дает возврат к тем же свободным ситуациям, человек возвращается для осознания своей свободы, причем в этих знакомых ситуациях он постоянно открывает новое, он бессознательно удивляется тому, что, казалось бы, ему уже давно знакомо. Биквинтиль дает способность в обыденных вещах увидеть тайну, дает осознание свободы в старом, уже пройденном - еще раз к этому вернуться, чтобы закрепить, творчески использовать. Девиз: старое, ведущее к новому.

Биквинтиль по силе равен бинонагону.

4. Дециль - 36° (0,1 часть круга). Орбис для светил $\pm 1^\circ$, для планет $\pm 0,5^\circ$. Обозначается дециль $\frac{\wedge}{\wedge}$. Дециль - скрытый, дискретный аспект. Стихия Воды.

Дециль показывает свободу, реформы, новшества, творческую инициативу, которые приобретаются посредством вступления в резонанс с полями окружения. Дециль проявляется внезапно на подсознательном уровне. У человека неожиданно могут проявиться творческие способности в определенной области (на область проявления указывают планеты, участвующие в аспекте).

Дециль воспринимается сильнее биквинтиля, так как человек не успевает привыкнуть, адаптироваться к действию дециля.

В худшем случае дециль дает распыленность, анархию.

Конфигурация аспектов

Конфигурация аспектов - это несколько аспектов, объединенных воедино, действующих как единая система. Это подобие автономной системы внутри нашей жизни, которая действует в нескольких сферах жизни. Для конфигурации аспектов мы имеем право расширять орбис планет на 1°.

Из всех возможных конфигураций аспектов мы выбираем восемь классических, которые непосредственно вытекают из аспектов, с которыми они связаны. В классическую конфигурацию аспектов могут входить несколько видов аспектов, но обязательно одного типа. Различают явные и скрытые конфигурации. В явные конфигурации входят только явные аспекты, а в скрытые конфигурации обязательно входит хотя бы один скрытый аспект.

Таблица 1а









| | Аспекты | Точный Аспект | Средним Балл | Балл Точного Аспекта | Балл Неточного Аспекта |
|----|--|---------------|--------------|----------------------|------------------------|
| 1. |  оппозиция | 0,3 | - 3 | - 4,5 | -2 |
| |  тригон | (30') | + 3 | + 4,5 | + 2 |
| 2. |  квадратура | 0,5 | - 2 | - 3 | - 1,33 |
| |  секстиль | (30') | + 2 | + 3 | + 1,33 |
| 3. |  полуторокв. | 0,25 | - 1 | - 1,5 | - 0,66 |
| |  квиконс | (15') | + 1 | + 1,5 | + 0,66 |
| 4 |  полуквадр. | 0,2 | - 0,5 | - 0,75 | - 0,33 |
| |  полусекстиль | (12') | + 0,5 | + 0,75 | + 0,33 |

Таблица 1б

| | Аспекты | Точный Аспект | Средний Балл | Балл Тонного Аспекта | Балл Неточного Аспекта |
|----|---|---------------|--------------|----------------------|------------------------|
| 1. |  нонагон | 0,4 | - 6 | -9 | - 4 |
| |  квинтиль | (24') | + 6 | +9 | + 4 |
| 2. |  сентагон | 0,25 | - 4 | - 6 | - 2,66 |
| |  тридециль | (15') | + 4 | + 6 | + 2,66 |
| 3. |  бинонагон | 0,1 | - 2 | - 5 | - 1,33 |
| |  биквинтиль | (6') | + 2 | +3 | + 1,33 |
| 4. |  полунонагон | 0,085 | - 1 | - 1,5 | - 0,66 |
| |  дециль | (5') | + 1 | + 1,5 | +0,66 |

Таблица 2

Основные и производные аспекты

| Натуральное число | Величина угла, ° | Обозначение аспекта | Название аспекта | Цвет линии |
|-------------------|------------------|---|-------------------------|------------------|
| 1 | 0 |  | Соединение (совпадение) | - |
| 2 | 180 |  | Оппозиция | Синий сплошной |
| 3 | 120 |  | Трин (тритон) | Красный сплошной |
| 4 | 90 |  | Квадрат | Синий сплошной |

| Натуральное число | Величина угла, ° | Обозначение аспекта | Название аспекта | Цвет линии |
|-------------------|------------------|---------------------|---------------------------------|---------------------|
| 5 | 72 | Q | Квинтил | Зеленый сплошной |
| 6 | 60 | Ж | Секстиль | Красный сплошной |
| 7 | 51,4 | А | Септил | Фиолетовый сплошной |
| | 102,8 | Ж | Бисептил | Фиолетовый пунктир |
| 8 | 45 | Л | Полуквадрат (октил) | Синий пунктир |
| | 135 | Q | Полутораквадрат (сесквиквадрат) | Синий пунктир |
| 9 | 40 | N | Нонагон | Черный пунктир |
| 10 | 36 | Т | Полуквинтил (дециль) | Зеленый пунктир |
| | 144 | ± | Биквинтил | Зеленый пунктир |
| | 108 | Q | Полутораквинтил (сесквиквинтил) | Зеленый пунктир |
| 11 | 32,7 | Ж | Ундециль | Желтый сплошной |
| 12 | 30 | У | Полусекстиль (дуодециль) | Красный пунктир |
| | 150 | Л | Квинконс. | Красный пунктир |

Соединение, оппозицию, тригон, секстиль, квадрат и квинтил принято называть мажорными аспектами, остальные – минорными. Мы считаем, что септил тоже следует считать мажорным аспектом.

Итак, к мажорным относятся аспекты, полученные при делении окружности на первые 7 натуральных чисел, к минорным относятся оставшиеся основные аспекты и все производные.

Не все основные аспекты совпадают с мажорными. Часть из них совпадает с минорными. Кстати, такие основные аспекты, как полусекстиль

(дуодециль), полуквадрат (октил) и полуквинтиль (дециль), можно рассматривать и как производные от секстиля, квадрата и квинтиля при делении каждого из них на 2, то есть двойко, что также подчеркивается их двойными названиями. Все угловые расстояния в астрологии измеряются по короткой дуге от 0° до 180° . Если угол в результате каких-либо вычислений получается больше 180° , то его вычитают из 360° .

Действие минорных аспектов гораздо слабее, чем мажорных, и они обычно серьезно рассматриваются тогда, когда между интересующими объектами нет других аспектов, когда они входят в замкнутые фигуры, а также в зависимости от общей ситуации.

Те минорные аспекты, которые образованы от мажорные как производные, будут трактоваться почти так же, как соответствующие им мажорные, только действие их, во-первых, слабее, а во-вторых, больше проявляется на внутреннем плане, чем на внешнем.

Так полуквинтил (36°) и полутораквинтил или сесквиквинтил (108°) и биквинтил (144°), образованные от квинтиля, будут трактоваться сходно с квинтилом. То же касается полуквадрата (45°) и полутораквадрата или сесквиквадрата (135°), образованных от квадрата, а также полусекстиля (30°) и квинконса (150°), образованных от секстиля, и бисептиля ($102,4^\circ$), образованного от сеп-тиля. Правда, о квинконсе разговор особый.

Глава 4

Как читать карту гороскопа

Астрологическая карта – это основной инструмент в работе астролога. Карту строят на определенный момент времени (год, месяц, число, час, минута, секунда если это известно) с учетом пространственных координат (населенный пункт). Можно построить карту на момент рождения человека (натальная карта), на момент задания вопроса (хорарная карта), на текущий или будущий момент времени. Работа астролога строится на анализе карты!

Рассмотрим карту, т.е. гороскоп В. Гаги (см. табл. 1). Кольца гороскопа – это основной информативный блок. Мы видим круг, исчерченный хордами (линиями), а вокруг него еще два кольца. Посмотрим второе кольцо. Оно разделено на 12 одинаковых секторов. На каждом секторе стоит символ знака Зодиака. Двенадцать секторов – двенадцать знаков Зодиака. Это стержень карты. Основные компоненты (планеты, дома) как бы нанизываются на него.

Представим кольцо со знаками Зодиака как циферблат часов: вверху – 12 часов, внизу – 6 часов, справа – 3, слева – 9. Перечислим все знаки Зодиака по часовой стрелке, начиная с 12 часов: с 12 часов – Козерог, Водолей, Рыбы; с 3 часов – Овен, Телец, Близнецы; с 6 часов – Рак, Лев, Дева; с 9 часов – Весы, Скорпион, Стрелец.

Сначала, возможно, будет сложно привыкнуть к системе координат, принятой в астрологии. Здесь расстояние исчисляют не метрами и не футами, а градусами ($^{\circ}$), минутами ($'$) и секундами ($''$): $1^{\circ} = 60'$; $1' = 60''$; весь Зодиак – 360° ; один знак Зодиака – 30° ($12 \times 30^{\circ} = 360^{\circ}$).

За начало отсчета мы будем принимать $00^{\circ}00'$ Овна, а дальше – по часовой стрелке:

$00^{\circ}00'$ Тельца – это 30° ;

$00^{\circ}00'$ Близнецов – это 60° ;

00°00' Рака – это 90°;

00°00' Льва – это 120°;

00°00' Девы – это 150°;

00°00' Весов – это 180°;

00°00' Скорпиона – это 210°;

00°00' Стрельца – это 240°;

00°00' Козерога – это 270°;

00°00' Водолея – это 300°;

00°00' Рыб – это 330°.

Любой градус можно выразить как порядковый в Зодиаке, а можно как порядковый в знаке. Например:

125°15'38" = 5°15'38" Льва;

267°23'56" = 27°23'56" Стрельца;

309°04'21" = 9°04'21" Водолея;

8°07'47" = 8°07'47" Овна.

Подробно о знаках Зодиака мы говорили выше. Сейчас посмотрим первый круг первого кольца. На его поле нанесены символы планет.

Они наносятся не хаотично, а в соответствии со своими координатами. Точные координаты планет приведены в колонке справа от круга. Обратите внимание: каждая из планет находится в пределах какого-либо знака Зодиака. Пусть вас не удивляет такое количество планет. Есть астрономический термин «планета» и есть астрологический термин «планета». Они отличаются – астрологический термин шире.

Не все астрологи учитывают перечисленные выше. В древние времена наши коллеги и вовсе обходились Солнцем, Луной, Меркурием, Венерой, Марсом, Юпитером и Сатурном – планетами, которые можно увидеть невооруженным глазом. Эту семерку называют планетами септенера. Не все современные астрологи рассматривают Хирон, Прозерпину, Юнону, Селену (Белую Луну) и Лилит (Черную Луну). Нельзя сказать, что они поступают правильно или неправильно. Выбор астролога должен основываться не на моде или чужом авторитете, а на полезности и информативности астрологического фактора (в данном случае планеты)

Идем дальше. Посмотрим на внутренний круг. Он исчерчен хордами. Хорда соединяет две точки окружности. Эти точки – планеты. Астрологическое название хорд, связывающих планеты, – аспекты. Две планеты соединены аспектом, если между ними имеется определенное расстояние. Аспекты (расстояния) бывают разными. Об их разновидностях мы сообщали ранее, т.е. выше.

По краю первого круга проставлены номера с 1-го по 12-ый.

Это сетка домов. Благодаря ей астролог может определить, какие планеты в интересующий его момент времени находились над горизонтом, какие – под горизонтом, какие планеты восходили, какие заходили, какие стояли в Зените. Все это очень важная информация.

Сетку домов астролог наносит не по наитию, а согласно расчетам. Домов всего 12. Линии, пересекающие кольца, обозначают начало (куспид) дома.

Эти дома всегда диаметрально противоположны и в карте всегда равны по длительности (включают равное количество градусов, минут, секунд). Сетка домов привязывается к зодиакальному кругу.

Мы познакомились с астрологической картой. То, что вы видите на Таблице 1 – это гороскоп: астрологическая карта, составленная с учетом времени и места. Имеется еще один термин – «космограмма». Космограмма – это астрологическая карта, тоже составленная на конкретную дату, на конкретное время и место. Однако гороскоп учитывает расположение планет относительно линии горизонта, а космограмма – нет. Выражаясь простым языком, гороскоп – это карта с сеткой домов, космограмма – без. Гороскоп информативней космограммы. Космограмму используют в том случае, когда человек хочет построить натальную карту (карту рождения), но не знает точного времени своего появления на свет.

Чтобы знать, как выглядит космограмма, посмотрите на Таблицу 2. Где на астрологической карте находится Земля?

Ее местоположение зависит от того, в какой системе построена карта. Карта может быть геоцентрической (в центре человек на Земле) и гелиоцентрической (в центре Солнце).

Мы с вами будем работать в геоцентрической системе. В центре – человек на Земле.

Многие ученики прекрасно владеют теорией, но... не знают, как подступиться к карте, боятся ее. Астрология полна символизма, поначалу некоторые понятия могут быть слишком сложны, непривычны для сознания. Тяжело понимать то, чего не видишь. Астрологическая карта – конкретное графическое изображение. Ее материальность отчасти компенсирует абстрактность понятий, которыми оперирует эта древняя наука. Карта придает учебному процессу наглядность, помогает ученику обрести твердую почву под ногами. Поэтому я советую вам получить по интернету гороскоп с описанием.

Таблица 3.

Соответствие знака дню рождения

| Знак | Период |
|-------------|--------------------------|
| Овен | 21 марта – 20 апреля |
| Телец | 21 апреля – 20 мая |
| Близнецы | 21 мая – 21 июня |
| Рак | 22 июня – 22 июля |
| Лев | 23 июля – 23 августа |
| Дева | 24 августа – 23 сентября |
| Весы | 24 сентября – 23 октября |
| Скорпион | 24 октября – 22 ноября |
| Стрелец | 23 ноября – 21 декабря |
| Козерог | 22 декабря – 20 января |
| Водолей | 21 января – 20 февраля |
| Рыбы | 21 февраля – 20 марта |

Символы планет и знаков

| Планеты | | Знаки | |
|---------|----------------------|-------|----------|
| ☾ | Луна | ♈ | Овен |
| ☿ | Меркурий | ♉ | Телец |
| ♀ | Венера | ♊ | Близнецы |
| ☼ | Солнце | ♋ | Рак |
| ♂ | Марс | ♌ | Лев |
| ♃ | Юпитер | ♍ | Дева |
| ♄ | Сатурн | ♎ | Весы |
| ♅ | Уран | ♏ | Скорпион |
| ♆ | Нептун | ♐ | Стрелец |
| ♇ | Плутон | ♑ | Козерог |
| ♁ | Земля | ♒ | Водолей |
| ♊ | Северный Лунный узел | ♓ | Рыбы |
| ♋ | Южный Лунный узел | | |

Таблица. 5.

Астрологическая матрица

| Планеты | Сила планет | Цвета | Оценка силы планет | Стихии | Знаки | Управитель знака | Дома | Знаки муж/жен | Управители | В каком доме управитель | Планеты по гороскопу | Аспекты разнообразия | Аспекты Ян Инь Дэн |
|----------------|-----------------|--------------|--------------------|-------------|---------------------|---|------|---------------|---------------------------------------|-------------------------|----------------------|--------------------------|--------------------|
| Юпитер | родство с овном | пурпурный | 4 | Ог. | Овен | Марс, Плутон | 7 | муж | Марс, Плутон | 4, 11 | Юпитер | См. приложение к таблице | |
| Сатурн | падение | индиго синий | 1 | Ог. Зем. | Овен Телец | Марс, Плутон Венера + Хирон | 8 | муж жен | Марс, Плутон Венера, Хирон | 4, 11 11 | Сатурн | | |
| Уран | падение | голубой | 1 | В. | Телец Близнецы | Венера + Хирон Меркурий + прозерпина | 9 | жен муж | Венера, Хирон Меркурий, прозерпина | 11 11 | Уран | | |
| | | | | | Близнецы Раки | Меркурий + прозерпина Луна | 10 | муж жен | | | | | |
| Венера | | фиолетовый | | | Лев | Солнце | 11 | муж | Солнце | 11 | Венера | | |
| Меркурий | | желтый | | Ог. | Лев | Солнце | 11 | муж | Солнце | 11 | Меркурий | | |
| Плутон | экзальтац. | коричневый | 5 | Ог. | Лев | Солнце | 11 | муж | Солнце | 11 | Плутон | | |
| Солнце | владение | оранжевый | 6 | Ог. | Лев | Солнце | 11 | муж | Солнце | 11 | Солнце | | |
| Нептун | изгоняется | бирюзовый | 0 | Зем. | Дева | Прозерпина + Меркурий | 12 | жен | Прозерпина, Меркурий | 11 | Нептун | | |
| | | | | В. | Дева Весы | Прозерпина + Меркурий Хирон + Венера | 1 | жен муж | | | | | |
| Луна | падение | зеленый | 1 | В. Вода | Весы Скорпион | Хирон + Венера Плутон + Марс | 2 | муж жен | Хирон, Венера Плутон, Марс | 11 | Луна | | |
| Сев. Лун. узел | | | | | Весы Скорпион | | 2 | муж жен | Хирон, Венера Плутон, Марс | | Сев. Лун. уз. | | |
| Земля | | | | Ог. | Скорпион Стрелец | | 3 | жен муж | Плутон, Марс Юпитер, Нептун | 11, 4 7, 12 | Земля | | |
| Марс | экзальтац. | | 5 | Зем. | Козерог | Сатурн + Уран | 4 | жен | Сатурн, Уран | 8, 9 | Марс | | |
| | | | | В. | Водолей | | 5 | муж | Уран, Сатурн | 9, 8 | | | |

**Аспекты и их качества
описаны на основе гл. 8**

Юпитер – Уран – 440V – семиквадрат, минор

Юпитер – Меркурий – 124° – трин, мажор

Сатурн – Уран – 21° – полунонагон

Солнце – Венера – 50V – конъюгация, мажор

Солнце – Меркурий – 120V – конъюгация

Плутон – Меркурий – 8° – конъюгация

Марс – Плутон – 174V – оппозиция

Солнце – Венера – 5° – Дэн–Тип

Цвета «шпал» (линий) между аспектами трин

Черный: Уран – Солнце, Сатурн – Плутон, Марс – Плутон.

Зеленый: Уран – Венера.

Красный: Юпитер – Меркурий, Марс – Нептун, Марс – Уран.

Синие отсутствуют.

Для удобства в работе с гороскопом повторим рисунки с астрологическим алфавитом и схемой зависимости личного знака Зодиака от дня рождения (табл. 3, 4).

Описание гороскопа начнем с составления таблицы соответствия расположения планет, знаков Зодиака, домов с некоторыми их качественными характеристиками. Это астрологическая матрица, она формализует содержание гороскопа (см. табл. 5).

Описание гороскопа удобнее начинать с рассмотрения свойств планет в знаках и домах. Выше мы их рассмотрели относительно всей системы. Сейчас же нам необходимо рассмотреть каждый элемент гороскопа, учитывая его место в нем. Например, первая планета – Юпитер, стоит у нас в Овне в 7-ом доме. Ее качественные признаки в этом месте гороскопа переориентированы с общесистемных свойств на элементарный уровень методом синтезирования.

Советуем попытаться самим синтезировать значение планет в знаках Зодиака, домах, пользуясь ключевыми значениями, данными выше, сначала для планет, а затем для знаков и домов в соответствующих разделах уч. пособия. Это необходимо для того, чтобы выработать синтетическое символическое мышление.

Ниже мы воспользуемся синтезом В. Володченко в кн. «Натальная астрология» М. 2015, стр. 295-342 и рассмотрим планеты в знаках Зодиака.

ЮПИТЕР В ОВНЕ

1. Идеологическая экспансия.
2. Способность руководить философскими, религиозными, духовными движениями.
3. Активное воинствующее миссионерство.
4. Стремление к завоеваниям и превосходству.
5. Борьба за идеалы.
6. Борьба за веру.
7. Навязывание другим своих идей.
8. Идеинный фанатизм.

9. Склонность к азарту.
10. Воинствующая религия (иезуиты, крестоносцы).
11. Борьба за справедливость, за справедливое дело.
12. Сторонник активных, решительных действий в делах философии, религии, этики, идеологии, высшего образования.
13. Жажда первенства.
14. Диктаторские проявления.
15. Активная склонность к процветанию.

САТУРН В ОВНЕ

1. Активное навязывание проявлений порядка, закона, жесткой структуры, догмы»
2. Навязывание чего-либо ради самого навязывания.
3. Жесткая нетерпимость.
4. Дисциплина ради дисциплины.
5. Военная жесткая дисциплина.
6. Установление своей структуры, своего порядка насильственным образом, используя агрессию, экспансию, настырность, нахальство, наглость, жесткость, горячность, импульсивность, инициативность, пробивную силу, энергичность, решительность, смелость.
7. Стремление к риску, предприимчивость с помощью сильной воли.

САТУРН В ТЕЛЬЦЕ

1. Конкретный, твердый, устойчивый и незыблемый закон и порядок.
2. Устойчивость формы и структуры.
3. Придерживается старых традиционных способов и обычаев.

4. Серьезность, сдержанность чувств.
5. Экономное, бережливое, разумное ведение хозяйства.
6. Основательность, прагматизм, практичность, постоянство, конструктивизм, осторожность, устойчивость, твердость, конкретность, инерционность во всем, что касается формы, структуры, порядка, дисциплины, организации и т.д.
7. Глубокая привязанность к земле, садоводству, сельскому хозяйству,
8. Чувство материала и формы.
9. Хорошие конструкторские способности.
10. Придерживается старых проверенных формул и правил.

УРАН В ТЕЛЬЦЕ

1. Основательная конструктивная трансформация.
2. Запланированное разрушение конкретного объекта.
3. Революция, ставящая конкретные материальные цели.
4. Глубокое, устойчивое озарение.
3. Основательность, твердость, конструктивизм при проведении реформ,
6. Проявление конкретности и прагматизма в новых областях науки и техники.
7. Устойчивое развитие в области автомобилей, авиации, электротехники.
8. Наблюдательная, конструктивная интуиция.
9. Эмоциональная интуиция.

УРАН В БЛИЗНЕЦАХ

1. Поверхностная трансформация, не затрагивающая глубоких преобразований.

2. Поверхностные революции и реформы.

3. Демократические революции и реформы.

4. Незначительная катастрофа.

3. Легкий психический стресс.

6. Интеллектуальная интуиция.

7. Революция в литературе.

ВЕНЕРА ВО ЛЬВЕ

1 Способность сильно и продолжительно любить,

2. Любовь к театральности.

3. Любовь к красивой жизни.

4. Стремление устраивать расточительные, пышные праздники.

5. Любовь к удовольствиям, богеме.

6. Большая доброта.

7. Любовь к детям,

8. Художественные способности.

9. Артистический талант.

10. Ласковость, любвеобильность.

11. Склонность к романтике.

12. Любит быть центром внимания.

МЕРКУРИИ ВО ЛЬВЕ

1. Честолюбивый, авторитарный, самоуверенный, гордый, благородный, высокомерный, цельный, открытый, живой, бескомпромиссный, постоянный, настойчивый, решительный, возвышенный, вспыльчивый, пылкий, добросердечный, чуткий ум и такие же мышление и речь.

2. Хорошие организаторские способности.

3. Способность управлять и контролировать.

4. Полные собственного достоинства и гордости мышление и ; речь.

5. Активное подчеркивание себя, своих умственных способностей.

6. Диктаторские замашки в области речи и мысли.

ПЛУТОН ВО ЛЬВЕ

1. Государство, партия, проявляющие большие амбиции.

2. Государство, партия, пользующиеся большим авторитетом.

3. Величественная иерархия.

4. Великий Учитель, великий вождь.

5. Магия, рассчитанная на внешний торжественный эффект, на внешнюю оценку.

6. Торжественное, помпезное использование высших сил.

7. Творческий подход к использованию скрытых сил, магии и оккультизма.

СОЛНЦЕ ВО ЛЬВЕ

1 Величавое, театральное проявление индивидуальности.

2. Благородный, великодушный, самоуверенный, открытый отец или муж.

3. Высокомерный, амбициозный, авторитарный, эгоистичный отец или муж.

4. Категоричная, бескомпромиссная политика.

5. Стремление к почестям и славе.

6. Большая тяга к развлечениям, удовольствиям, наслаждениям.

7. Большая театральность.

8. Большое стремление всегда быть в центре,

9. Большая тяга устраивать пышные праздники.

10. Большие творческие способности.

11. Большая жажда жизни.

НЕПТУН ВО ЛЬВЕ

1. Высокая нравственность.

2. Нравственность, выставяемая напоказ, ориентированная на внешнюю оценку, на одобрение окружающих.

3. Руководитель (или владелец) музыкального салона.

4. Режиссер оперного театра или театра музкомедии.

5. Величественные видения.

6. Благородная, величавая, триумфальная музыка.

7. «Наполеоновский комплекс» в плетении интриг.

8. Заговор с целью свержения власти.

ЛУНА В ВЕСАХ

1. Подвижная, уравновешенная, приветливая, гибкая, романтическая, гармоничная, дипломатичная, обходительная, любезная, общительная личность.

2. Гибкое, уравновешенное, гармоничное настроение.

3. Гибкое, реалистичное восприятие.

4. Гармоничные, уравновешенные чувства.

5. Гармоничные, гибкие подсознательные реакции.

ЛУНА В СКОРПИОНЕ

1. Мужественная, любящая риск, страстная, самоуглубленная личность.

2. Страстные, драматические чувства.

3. Действие под влиянием эмоций.

4. Интуитивное подсознание.

5. Глубокое эмоциональное, интуитивное, драматическое восприятие.

6. Максимализм в чувствах.

МАРС В КОЗЕРОГЕ

1. Любое действие предполагает серьезность, любовь к порядку, чувство долга, упорство, постоянство, самостоятельность, сдержанность, организованность, благородство, предусмотрительность.

2. Активные конструктивные действия.

3. Способность к руководящей работе.

4. Способность активно делать карьеру,

5. Постоянство, устойчивость движения к цели.

6. Однако в делах может проявляться снобизм, консерватизм, бюрократизм, пессимизм, внутренняя скованность, недостаток спонтанности.

Планеты в домах по синтезу И.В. Кирюшина

Большая книга астрологии, 2016 стр. 229-240

Юпитер в 7 доме

Юпитер. Это благородный человек, имеющий хорошее образование, получающий немалый доход. Он имеет круг верных друзей и обладает определенным влиянием в обществе. Здоров, путешествует по святым местам. Партнер по браку будет образованным человеком, духовным и верным. Если хозяин 7-го дома слаб, или соединен с Раху, Кету, Сатурном или Марсом, или принимает от них аспект, у рожденного будут внебрачные связи. Соединение Юпитера с доброй планетой или его расположение в знаках Рака, Стрельца и Рыб предвещает верность партнеру и богатство через брак.

Сатурн в 8 доме

Сатурн. Такой человек будет специалистом в своей области, что по достоинству оценят окружающие. Ему присущи хладнокровие и необщительность. Будут периоды «проверки на прочность», интерес к проблеме жизни после смерти. Вероятна подверженность болезням мочеполовой системы. Продолжительность жизни составит 75 лет (если Сатурн не расположен в знаке Овна), а когда Сатурн силен по знаку – значительно больше. Если управитель 8-го дома находится в падении или враждебном знаке, жизнь окажется недолгой.

Уран в 9 доме

Уран. Ожидаются перемены в области работы, бизнеса или в политическом статусе, а также профессиональные возможности через друзей. Работа, скорее всего, будет связана с наукой или техникой. Этот человек

поддерживает перемены, имеет натуру реформатора, обычно любит астрологию.

Венера в 11 доме

Венера. Дружелюбный характер и любовь к путешествиям. Счастье, богатство, удачный брак, прекрасные дети (первенец обычно девочка). Можно также предсказать легкий доход и успех в совместном бизнесе. Если Венера соединена с благоприятной планетой или принимает от нее аспект, рожденный будет владеть транспортными средствами. Если Венера находится в падении или соединяется с управителями злых домов, рожденный не станет богатым.

Меркурий в 11 доме

Меркурий. Эрудированный, умный человек, оригинально мыслящий, склонный к исследованию и ко всему новому, нетрадиционному. Он состоятелен, влиятелен, может вести выгодный бизнес с компаньонами. Если Меркурий соединен со злой планетой или находится в ее знаке, возможна потеря состояния из-за незаконной деятельности. Если Меркурий силен по знаку, рожденный станет очень богат.

Плутон в 11 доме

Плутон. Можно предсказать способность влиять на друзей, направлять их. Возможность участия в группах и корпоративных организациях.

Солнце в 11 доме

Солнце. Эти люди очень эгоистичны, у них мало близких друзей. Они общаются с известными людьми, хорошо зарабатывают и владеют транспортом, долго живут. При пагубном аспекте на Солнце (и отсутствии благоприятного) транспортных средств не будет. Когда Солнце обладает силой по знаку или соединяется с хозяином 4-го дома, это предвещает процветание и наличие дорогих средств передвижения.

Нептун в 12 доме

Нептун. Склонность к тайным делам, уединению, ощущение единства с природой и космосом.

Луна во 2 доме

Луна. Это человек привлекательной наружности, имеющий много родственников. Заработок может быть связан со сферой услуг. Его финансовое положение неустойчиво, особенно при слабой Луне. Не исключено получение наследства.

Марс в 4 доме

Марс. Этот человек не умеет устанавливать близкие отношения с другими, независим, имеет страстную натуру и склонен к соперничеству. Он будет владеть собственностью (особенно при благоприятном аспекте на Марс), иметь два брака и потеряет деньги, вложенные в бизнес. Он может жить в чужих землях. Если Марс достаточно силен (расположен в экзальтации, собственном или дружественном знаке или соединен с доброй планетой) у рожденного будут транспортные средства.

По концепции Глобы, ссылающегося на гороскопы древности, некоторые планеты проявляются в домах очень ярко, даже как бы высвечиваясь. В нашем гороскопе такой планетой является Меркурий в 11 доме, где он имеет огромное значение. У человека с таким положением Меркурия будет постоянно обновляться круг друзей, много нетрадиционной информации. Меркурий в 11 доме определяет авантюриста. А это соответствует действительности: хозяин гороскопа в 80 немного неполных лет решил на поступление в астрологическую академию и заканчивает ее, подготовив спецкурс для магистров с учебным пособием и электронной библиотекой на 47 томов спецлитературы с правом копирования.

Нептун всего интересней в 12 доме, потому что он – фактор тайн, скрытой загадочной жизни.

На проявленные в гороскопе свойства планеты влияют управители знаков и домов. Ниже приведем их перечень (табл. 5).

Таблица. 6

Управители знаков

| Знак | Управитель |
|-------------|-------------------|
| Овен | Марс |
| Телец | Венера |
| Близнецы | Меркурий |
| Рак | Луна |
| Лев | Солнце |
| Дева | Меркурий |
| Весы | Венера |
| Скорпион | Марс |
| Стрелец | Юпитер |
| Козерог | Сатурн |
| Водолей | Сатурн |
| Рыбы | Юпитер |

Управители домов в домах

Управитель 7 дома (Марс) в 4 доме

Негатив: спутник жизни и родители рассматриваются как враги, возможны серьезные тяжбы и ссоры с близкими по поводу дома и имущества. Семейная жизнь полна тяжелых раздоров, внутренние дела дома постоянно обсуждаются общественностью, возможна скандальная известность и обвинение в предательстве родины.

Позитив: в брак вступают с родительского благословения. Супруги порой предназначены друг другу с детства. Они гордятся известностью рода и популярностью родителей. Крепость и устойчивость браку придают не деньги, а имущество. Оба супруга являются прекрасными хозяевами.

Такой человек стремится достичь защищенности, используя разнообразные отношения с другими людьми. В брак он вступает поздно, либо на всю жизнь остается в одиночестве из-за того, что родительский дом приносит удовлетворение и счастье. Такой человек опасается, что предполагаемый партнер может не подойти его родителям. При неправильном использовании планетарной энергии он может упустить подходящий случай вступить в брак из-за гипертрофированного чувства долга и мнимых обязательств по отношению к родителям, которые полностью зависят от него. Спутник жизни будет играть в его существовании роль, близкую к функциям одного из родителей. Брак может оказаться счастливым, но общественная активность не дает такому человеку возможности быть со своим партнером все время. В его отсутствие партнер должен сам заботиться о доме. На этот аспект указывает на спутника жизни, как бы находящегося в тени и обеспечивающего комфорт, стабильность и райскую жизнь, необходимую супругу, который активно участвует в общественной деятельности.

Управитель 8 дома в 12 доме

Негатив: боится всего нового, социальная жизнь весьма изменчива, страшится брошенности и униженности. Жизнь полна приливов и отливов, нередко смерти друзей, возможно попадание в дурное общество, смерть может быть неожиданной или зазорной.

Позитив: человек обладает большой свободой и независимостью, легко отказывается от сковывающих условностей, не привязан к имуществу, общественные связи его неординарны и рискованны, склонен к проявлению авантюризма в жизни. Изобретатель, реформатор, эзотерический исследователь, тянущийся ко всему новому и необычному. Нередко ставит на себе эксперименты с риском для жизни.

Друзья могут оказывать значительную поддержку, и с их помощью многого можно достичь. Нередко они предоставляют свои финансовые средства в оборот, что помогает такому человеку поправить свои дела. Астрологию такие люди изучают не для развлечения, а для того, чтобы разобраться в собственных проблемах, эзотеризм становится для них объектом экспериментальных исследований. Нередко заняты научной работой ради удовлетворения собственного тщеславия, но при этом могут временами с головой уходить в творчество и наслаждаться им. Взгляды в отношении секса зависят от того, насколько, по его мнению, другие любят его. Без любви секс для него не имеет смысла, но при этом он не считает себя обязанным любить другого – достаточно чувствовать себя нужным и желанным.

Управитель 9 дома в 11 доме

Негатив: идейный хаос, непредсказуемые ситуации в поездках, множество переломов в духовной жизни, возмутительность поведения,

анархизм в отношениях, падение престижа и потери, связанные с предательством друзей.

Позитив: дружба с иностранцами, включенность в романтическое сообщество, периодическое обновление взглядов и убеждений, наличие прекрасных доброжелателей и покровителей, помогающих продвигаться в жизни.

Приятели и друзья происходят из сходной социальной среды и имеют воспитание, близкое к воспитанию такого человека. Правда, таких людей нередко привлекают компании и друзья с прямо противоположными взглядам что подталкивает их к дальнейшему накоплению знаний активной учебе и расширению мировоззрения. При правильном использовании энергии такой человек можно стать дипломатом либо посланником правительства, выполняющим важную работу. Для того, чтобы войти в политический круг, он должен использовать знание закона как козырь. При бездумном использовании энергии может растерять свой талант в развлечениях и групповом время препровождениях, отказываясь от конкретной работы ради фривольных путешествий с друзьями.

Управители 11 дома в 11

Негатив: малоприятные друзья, дурное окружение, крушение планов и надежд, разрушение приятельских связей, навязчивое стремление к полному отказу от прошлого, неустойчивое поведение, беспорядочная и неустроенная жизнь, чрезмерное стремление к независимости может порождать массу негативных проблем.

Позитив: этот реформатор живет в будущем, открывает новые стороны жизни, нестандартно мыслит и прокладывает повсюду, новые пути. Он ненавидит всякую рутину, проявляет постоянный интерес к передовому и неожиданному. Имеет множество любящих и уважающих его друзей,

которые постоянно помогают ему. Может сам предсказывать собственную судьбу, так как обладает даром бессознательной коррекции будущего.

Такой человек склонен во что бы то ни стало достигать поставленных перед собой целей. При неверном использовании энергии он может провести жизнь в бесплодных мечтаниях и бесцельных скитаниях. Имеет смысл попытаться счастья в сфере искусства и управления группами. Друзья играют важную роль в его жизни и в значительной степени отождествляет себя с ними. Многие считают его дружелюбным филантропом. Он принимает активное участие в жизни других людей, помогает деньгами или просто тратит на них свое время. Многие из друзей несколько странноваты и необычны.

Управители 12 дома в 11

Негатив: тайные препятствия в домашних делах, такие люди не могут справиться с мыслями, месть и предательство со стороны близких людей, враги из числа бывших друзей наносят ему удары в спину

Позитив: множество тайных покровителей и не афиширующих себя друзей, помогающих при опасности и в кризисах. Склонность к участию в работе тайных обществ и тайное реформаторство. Возможны громкие скандалы по поводу деятельности этого человека, связанные с разоблачением его перспективных планов. Все стратегические задания и проекты тщательно скрываются ото всех.

Друзья оказываются в центре внимания такого человека. Через их взгляды на него он пытается разобраться в себе и понять, что с ним происходит. При неправильном использовании энергий подобная позиция может лишь усложнить ситуацию, в результате чего он окончательно запутается в себе. Нередко приятели тянут такого человека назад, когда он особенно нуждается в них. Такие люди склонны играть роль теневого лидера в больших организациях, оказывая выраженное воздействие на технологию

достижения целей и психологический климат в коллективе. Но делают они это не прямо, а через других. Не редко их работа связана с закрытыми организациями и спецслужбами. Они склонны специализироваться на ведении тайных переговоров. Так или иначе свои глобальные цели они скрывают по разным мотивам.

Управитель 2 дома в 11

Негатив: множество неразумных трат на друзей и знакомых, неожиданные повороты в ходе финансовых дел, нереалистичное отношение к деньгам и неадекватность затрат, трудность удержания баланса между доходами и расходами.

Позитив: деньги зарабатываются через друзей и покровителей, а также приходят благодаря неожиданным планам и смелым проектам. Часты неожиданные «левые» заработки, нередки подарки, премии и случайные находения денег.

Ценности такого человека тесно связаны с ценностями его друзей и существенно зависят от характера отношений с другими. Для того, чтобы он в полной мере ощутил собственные ценности, ему очень важно осознавать, сколь многого ожидают от него другие. Возможно получение дохода благодаря посредничеству или помощи друзей и знакомых. Часто такие люди создают частные предприятия, принимая на работу своих друзей. Им трудно разобраться в собственных желаниях и надеждах, в имеющихся способностях и методах их применения и использования.

Управитель 3 дома в 4 дома

Негатив: сфера общения такого человека является особого рода «проходным двором». Он постоянно страдает от обилия ненужных контактов, родственники то и дело перекладывают на него свои заботы.

Родители инфантильны и не в состоянии дать ему необходимое образование. Характерны житейская неустроенность и обилие повседневного «мусора» в отношениях с близкими.

Позитив: дом является местом встреч и интересных контактов. Связи с родственниками и родителями глубоки и содержательны. Такому человеку везет в делах дома и семьи, в переменах места жительства и благоустройстве жилища. Охотно перенимает опыт предков и заинтересованно исследует накопления традиции.

Возможно проживание с родственником, который заменяет мать или отца, либо самому приходится заменить родителей по отношению к брату или сестре. Лучше всего такой человек чувствует себя в собственном доме. Он испытывает сильную потребность располагать значительным временем, в продолжение которого он мог бы посвятить всего себя самому себе. Беседы с родителями сложны и оказывают большое воздействие на дальнейшую жизнь. Такой человек охотно беседует на темы о земельных участках, усадьбах и поместьях, может успешно посредничать в торговле недвижимостью. Такие люди предпочитают работать с информацией, находясь дома.

Управители 5 дома в 8 доме

Негатив: отсутствие успеха и свободы в личном самовыражении, многочисленные творческие неудачи, тяжелые препятствия и постоянные удары судьбы, отсутствие развлечений и недостаток удовольствий. Возможны катастрофы с детьми и близкими.

Позитив: из тяжелых ситуаций такой человек выкручивается самым удивительным образом, он способен одержать победу над невзгодой, извлечь выгоду из несчастий и уничтожить любые препятствия на пути к свободе. Дети таких людей живут очень долго, шумная слава к ним приходит посмертно, а творческие произведения переживают их.

Аспект обещает большую удачливость и успех в ведении финансовых операций. Такой человек обладает внутренним чутьем, ориентированным на получение и использование денег. Он прекрасно управляет большими средствами и способен эффективно инвестировать средства, достигая максимальной прибыли. Проявляет явный интерес к азартным играм и спекуляциям. Любит развлечения и бесстрашно анализирует проблемы жизни и смерти. При неверном использовании энергий может столкнуться с серьезными финансовыми и сексуальными трудностями. Возможна потеря ребенка, если это подтверждается данными других факторов карты.

Примечание. Этот параграф составлен на основе синтеза К. Сельченков в кн. «Анатомия судьбы», Минск, 1999.

Знаки Зодиака взаимосвязаны с планетами и домами.

Таблица 7

| Знак Зодиака | Обитель | Изгнание | Экзальтация | Падение |
|---------------------|-----------------------|-----------------------|--------------------|----------------|
| Овен | Марс + Плутон | Хирон + Венера | Солнце | Сатурн |
| Телец | Венера + Хирон | Плутон + Марс | Луна | Уран |
| Близнецы | Меркурий + Прозерпина | Юпитер + Нептун | Прозерпина | Хирон |
| Рак | Луна | Сатурн + Уран | Юпитер | Марс |
| Лев | Солнце | Уран + Сатурн | Плутон | Нептун |
| Дева | Прозерпина + Меркурий | Нептун + Юпитер | Меркурий | Венера |
| Весы | Хирон 4- Венера | Марс + Плутон | Сатурн | Солнце |
| Скорпион | Плутон + Марс | Венера + Хирон | Уран | Луна |
| Стрелец | Юпитер + Нептун | Меркурий + Прозерпина | Хирон | Прозерпина |
| Козерог | Сатурн + Уран | Луна | Марс | Юпитер |
| Водолей | Уран + Сатурн | Солнце | Нептун | Плутон |
| Рыбы | Нептун + Юпитер | Прозерпина + Меркурий | Венера | Меркурий |

Таблица 8

| Дом | В каких знаках | Альмутены дома | Сигнификаторы дома |
|------------|-----------------------|-----------------------|---------------------------|
|------------|-----------------------|-----------------------|---------------------------|

| | Зодиака дом расположен | | |
|------|-----------------------------------|--|----------------------|
| I | Телец, Близнецы | Венера, Хирон, Меркурий, Прозерпина | Марс, Плутон |
| II | Близнецы | Меркурий, Прозерпина | Венера, Хирон |
| III | Близнецы, Рак | Меркурий, Прозерпина Луна | Меркурий, Прозерпина |
| IV | Рак | Луна | Луна |
| V | Лев | Солнце | Солнце |
| VI | Лев, Дева, Весы | Солнце, Прозерпина, Меркурий Хирон, Венера | Прозерпина, Меркурий |
| VII | Скорпион, Стрелец | Плутон, Марс Юпитер, Нептун | Хирон, Венера |
| VIII | Стрелец | Юпитер, Нептун | Плутон, Марс |
| IX | Стрелец, Козерог | Юпитер, Нептун Сатурн, Уран | Юпитер, Нептун |
| X | Козерог | Сатурн, Уран | Сатурн, Уран |
| XI | Водолей | Уран, Сатурн | Уран, Сатурн |
| XII | Водолей, Рыбы, Овен | Уран, Сатурн Нептун, Юпитер Марс, Плутон | Нептун, Юпитер |

Для упрощения процесса рассмотрения гороскопа можно воспользоваться таблицами 9, 10, 11 Н. Игнатъевой. Определив системные свойства планеты, следует рассмотреть их через призмы соответствующих ей качественных признаков знака и дома и сделать обобщенное заключение. Синтетическое умение синтезировать признаки с учетом их значимости и веса требует овладения специальными знаниями и навыками.

Рассмотрим ниже астрологический знак хозяина гороскопа, дом и их управителей. Знаком является Лев, управитель которого Солнце, оно же и управитель 11-го дома. Синтезом таблиц Н. Игнатъевой могут быть следующие свойства (см. таблицы 12, 13, 14): жизнестойкость, щедрость, превосходство, попытки выйти за пределы обыденного, неординарность. Отрицательные признаки оказались недостижимы для синтеза.

Описание гороскопа основывается на астрологической матрице. Сила планеты определяется тем, что ей в гороскопе присваивается уровень (см. табл. 5) (родство, падение, владение и т.д.), формализуемый баллами. В

нашем случае в экзатации находятся Плутон и Марс, Солнце во владении, а Сатурн в родстве. Они набирают 20 баллов из - ? Солнце - управитель Льва и 11 дома. Качества их влияния совпадают со свойствами именного знака. Историческая справка о качестве прожитых десятилетий хозяином гороскопа указывает на соответствие результата прогнозируемому в 1939 году.

Рекомендации изучающим астрологию: следует пройти спецподготовку и научиться синтезу социальных свойств личности.

Таблица 9

Влияние планет на формирование Личностных признаков качества специалиста

| № | Планеты. Обозначения. | Стихии уровни активности. | Положительные признаки качества личности | Отрицательны признаки качества личности |
|---|--|--|---|--|
| 1 | 2 | 3 | 4 | 5 |
| 1 | ДУХ ☉ Солнце Сознание отец | мужская активность ОГОНЬ | Яркость, Жизнестойкость. Творческая деятельность. Личностные самосовершенствование. Активная демонстрация лучших качеств и собственной значимости. Устремл енность в будущее любовь к детям. | Гордыня. Эгоизм. Самовозвеличивание. Сверхактивность. Сжигание испепеление. |
| 2 | ДУША ☾ Луна подсознание мать | женская пассивность вода питание адаптация | Интуиция, бессознательные образные воспоминания связанные с прошлым. Впечатлительность. Чувственность, эмоциональность. Ощущение защищенности. Спокойствие. | Страхи Бессилие Привязанность Психическая неустойчивость Несдержанность Эмоции Беспокойство |
| 3 | УМ ♁ | Средняя Активность | Логистическое мышление | Воровство Ложь |

| | | | | |
|---|---|---|---|--|
| | Меркурий Мышление Ребенок | Воздух дыхание | коммуникации, связь, обучение информативное Интеллект, общение Транспорт, передвижение Встречи, переговоры, звонки Ближайшее окружение, Торговля | Обман Плагиат Рассеянность Торопливость Суетливость |
| 4 | Гармония Земная ♀ Венера Любовь Земная гнездо | Женская Пассивная Земля еда | Искусство, Эстетика. Все что нравится, все что Привлекает, все что вкусно и приятно. Созданные человеком и природой. Земные формы. Симметрия. Материальные блага. Деньги. Уют. Комфорт. Любовью. Гнездо | Лень Медлительность Зависимость от удовольствий, безнравственность Бесстыдство Зависимость |
| 5 | Сила ♂ Марс Импульс Действие Волевые борьба | Мужская активность Огонь Энергия импульсивная | Энтузиазм. Бесстрашие. Отвага. Соревновательность. Быстрая реакция. Спортивность. Стремление к победе. Личная сила. Страсть. Увлечённость. Белое- черное. Прямолинейность | Конфликтность Грубость Резкость Хамил ось Воинственность Насилие Буйность |
| 6 | Власть ♃ Юпитер Расширение обучение | Мужская активность Огонь Знание | Путешествие, другие страны, другие Культуры. Мировоззрение; Высшее образование, Конфессии. Популярность. Богатство. Благодетельность. Власть. Благотворительность. Покровительство. | Захватничество Напыщенность Расточительство Зазнайство Пренебрежительность к другим. Заносчивость. |
| 7 | Мудрость ♄ Сатурн Концентрация Труд | Женская пассивность Земля профессионализм | Система ценностей. Порядок. Дисциплина четкость. Трудоголия. Конкретность. Уединенность. Вдумчивость. Профессионализм. Рациональность. Сдержанность. | торможение Вредность Суровость Придирчивость Злостность Патологическая жадность |

| | | | | |
|----|---|-------------------------------|---|--|
| | | | Мудрость. Холодность. Молчаливость | |
| 8 | Свобода ♃ Уран Обновление перемены | Средняя Активная воздух | Дружба. Спонтанность. Реформаторство. Изобретательство. Свобода. Достижения науки и техники. Теле, радио, интернет. Электричество, молния, Необычное, неизведанное | Анархия Безалаберность Взрывоопасность Разрушительность Игнорирование. Стрельба. Революции. Перестройки. |
| 9 | Вера ♃ Нептун Растворение сон | Женская пассивная Вода | Символичное, Тайное Глубокое, Необъятное. Непонятное, неуловимое. Загадочное, чудесное. Невыразимое, недосказанное, мистическое. Вера, сон | Иллюзия Галлюцинация Психологические расстройства Наркомания Алкоголизм Уход от реальности Ураганы |
| 10 | Магия ♃ Плутон Трансформация Рождение и смерть | Мужская активность Вода | Недры. Ресурсы. Вулканы Шахты. Тунели. Управление огромными энергиями, коллективами, странами, кланами. Кладбища, коллективизм., Атомная энергия. Секс, Онкология. Магия | Войны. Стихийные бедствия. Паника. Катастрофы массового поражения. Организованная преступность. Черно магические жертвенные культы. |

Содержание воздействия

Знаки зодиака на субъекте

| № | Знак зодиака, обозначение Стихии | Ощущение воздействия знака зодиака на личность | Качественные взаимодействия знака зодиака на личность | |
|---|----------------------------------|--|--|---|
| | | | Положительные | Отрицательные |
| 1 | 2 | 3 | 4 | 5 |
| 1 | ОГОНЬ ♂ ОВЕН ☐ | Я есть Я готов | Энергичность, неуёмность Импульсивность, дерзость Готовность к действию Энтузиазм, активность Соревновательность Уверенность, Новаторство | Агрессивность Нетерпимость Грубость, Резкость Неумеренность Насилие |
| 2 | ЗЕМЛЯ ♄ ТЕЛЕЦ ☐ | Я ощущаю Я имею | Стабильность, надёжность Хозяйственность, спокойствие Комфорт, красота, достаток Жизнелюбие, терпение Настойчивость, консерватизм Устойчивость, природолюбие. | Ленность Возбудимость Отчаянность Разъяренность Буйство Жадность |
| 3 | ВОЗДУХ ♊ БЛИЗНЕЦ ☐ | Я думаю Я общаюсь | Красноречие, сердечность, Обучение, передвижение, Легкость, беззлобность, Информативность Приспособляемость, простота Любознательность, мышление | Болтливость Забывчивость Воровитость Обманы Искажение информации Суетливость Рассеянность |
| 4 | ВОДА ♋ РАК ☐ | Я чувствую Я воспринимаю | Осторожность, сдержанность Мечтательность, впечатлительность. интуиция, Воображение, домовитость. Г остеприимность, добродушие, Материнство | Капризность Истеричность Обидчивость Трусость Подлость, Предательство Прилипчивость |
| 5 | ОГОНЬ ♌ ЛЕВ ☐ | Я повелеваю Я люблю | Гордость, богатство, Восторженность, Щедкость, превосходство, Храбрость, убежденность, Властолюбие, бесстрашие Сила, правление. | Мания величия Деспотизм Хвастливость Падкость на Тиранство Распудство |

| | | | | |
|----|-----------------------------|-------------------------------------|--|---|
| 6 | ЗЕМЛЯ ♁ ДЕВА □ | Я анализирую Я служу | Усердие, работоспособность, Обучаемость, Методичность Порядочность, критичность Исследовательность, занятость Разборчивость, наивность, Неутомляемость, внимательность | Невккуратность Халатность Недобросовестн ость Мелочность Занудливость Придирчивость |
| 7 | ВОЗДУХ ♎ ВЕСЫ ▣ | Я уравниваю Я гармонизирую | Эстетизм, артистизм Переменчивость, тактичность, Подражательность, вежливость Мягкость, гармоничность Миролюбие, разборчивость Уравновешенность, интеллигентность | Уныние Интриганство Ревность Неустойчивость Переменчивость Впадение в крайность |
| 8 | ВОДА ♏ СКОРПИОН ▣ | Я обладаю Я трансформирую | Мощность, гипнотизм Жизнеспособность Восприимчивость, выжидательность, эмоциональность Сексуальность, проницательность, психологичность | Страхи, Боль Отчаяние, Зависимость, Жесткость, Униженность Саркастичность Мстительность Подозрительность |
| 9 | ОГОНЬ ♐ СТРЕЛЕЦ □ | Я идеализирую Я благодетельствую | Жизнерадостность Добродушие, альтруизм Интеллектуальность, Авторитет Открытость, усердие Стрессоустойчивость Духовность. Законотворчество | Авантюризм. Поверхность Непоседливость Дерзость Игнорирование Неистовство |
| 10 | ЗЕМЛЯ ♋ КОЗЕРОГ ▣ | Я использую Я управляю | Концентрированность Целеустремленность Трудолюбие, Организация Терпеливость, ответственность. Практичность Упорство, Совершенствование | Подавление Угрюмость Замкнутость Догматичность Холодность Превосходство |
| 11 | ВОЗДУХ ♊ ВОДОЛЕЙ □ | Я знаю | Свободолюбие, независимость, Дружелюбие, Разумность, изобретательство Прозорливость, Отстраненность, Идейность | Анархия Верхоглядство Хаотичность Игнорирование Идеотизм Неприятие |

| | | | | |
|----|---|--------------------------|---|---|
| | | | Символичность, Фантастичность | |
| 12 | ВОДА Ж РЫБЫ <input type="checkbox"/> | Я понимаю Я сострадаю | Интуитивность, Сочувственность, Религиозность Гибкость, Чувственность, Скрытность, Мистичность, Предвидение, Загадочность, Погруженность, Воображение | Меланхолия. Грубость. Тоска. Фанатизм. Мученичество. |

Формирование и мировоззрение

Личностных признаков специалиста в Домах гороскопа

| Номер Дома | Признаки и проявления качеств в Доме | |
|----------------------|--|--|
| | Положительные признаки | Отрицательные признаки |
| 1 | 2 | 3 |
| I дом ☐ ♂ | Индивидуальные черты внешности и Характера; Проявление личных инициатив и волевых качеств. Саморазвитие и потенциал жизнедеятельности. Проявление личной свободной воли и манера поведения. Каким воспринимается окружающими. Имидж. | Неудовлетворенность собой. Неадекватное поведение. Самоутверждение за счет других. Искажение восприятие мира. |
| II дом ▣ ♀ | Ресурсы (еда, деньги, энергетика). Материальное благополучие и накопления (в т. ч. Духовные). Движимое и недвижимое имущество, ценности. Способность создавать формы, удерживать материю. Деловитость. Отношение к земле. Источники заработка. | Внутреннее напряжение, чувство угрозы, неведения. Подсознательная агрессия, ярость, боязнь потерять. Уступчивость |
| III Дом ☐ ♀ | Связи взаимоотношения, обмен информацией с ближайшим окружением. Учеба, общение, чтение, интеллектуальная деятельность и способности ума, первичное образование. Коммуникабельность. Близкие поездки. Документация, звонки. Торговля, Получение, передача. | Двойственность. Неприятности. Препятствия, неведение. Трудности в общение и обучение. Нигилизм. Ложь. Обманы. Воровство. |
| IV дом ☐ | Дом. Семья. Родовые, Национальные устои, традиции. Наследственность, генетика. Родина. Историческое прошлое, Память. Глубокие эмоции- все что скрыто от других глаз. Душевные переживания. Родители. Недвижимость. Воспитание. | Душевное беспокойство, неудовлетворенность. Пессимизм. Потерянность. Изгой. Кладбище. Уход. |
| V Дом ▣ ○ | Дети. Любовь свободная. Увлеченность. Творческое самовыражение. Способности хобби. Таланты. Развлечения. Отдых. Искусство. Известность. Азарит. Игры. Зрелище. Появление властности. Светоносность. Радостность. Праздничность. | Гордыня тщеславия. Хвастливость. Ревность. Ненависть. Соблазны. Срам. Властолюбие. Тирания. Голый король. |
| VI дом | Служение. Долг. Честь. Совесть. Порядок. Помощь. Добровольные | Болезни. Тяжелый изнурительный. Труд. |

| | | |
|--------------------------------------|---|--|
| <p>☐ ♀</p> | <p>обязанности. Работа. Подчиненность другим. Одежда. Медицина. Здоровье. Лечение. Анализ. Эксперимент. Животные - домашние мелкие. Быт. Хозяйство. Методичность. Бухгалтерия.</p> | <p>Бесчисленные обязанности. Слуги. Скука. Пренебрежение. Эксплуатация. Неряшливость.</p> |
| <p>VII дом ☐ ♀</p> | <p>Объединение усилий. Партнерские отношения. Брак. Договор. Соглашение. Сотрудничество. Соавторство. Деловой союз. Коллективная деятельность. Альтернативы. Открытые враги. Суды. Разбирательства. Соц. службы. Дипломаты. Справедливость. Такт.</p> | <p>Скандал, Вражда. Внутренние страхи. Соперники. Конкуренты и ненависть к ним. Противопоставление, пресмыкание. Предательство..</p> |
| <p>VIII дом ☐ ♂</p> | <p>Экстремальные ситуации. Угрозы жизни. Опасности. Катастрофы. Магия, Секс. Разрушение. Насилие. Убийство. Переход в другую реальность. Трагедия. Трансформация. Испытание. Преодоление. Наследство. Чужие деньги. Психическая энергия.</p> | <p>Смерти. Оружие. Родовое проклятие. Операции. Процесс родов. Вмешательство иных миров. Маньяки. Кризис. Пытки.</p> |
| <p>IX дом ☒</p> | <p>Мировоззрение. Идеология. Религиозность. Философия. Гос. учреждения. Законы. Политика. Юриспруденция. Культура. Высшее обучение. Учительство. Нравственность. Миссионерство. Рекламные агенства. Авторитет. Заграница. Путешествие. Иностранцы.</p> | <p>Безнравственность. Узкость взглядов. Примитизм. Профанация. Атеизм. Эмиграция. Протест. Подражание. Безысходность. Подделка.</p> |
| <p>X дом ☐ ћ</p> | <p>Призвание. Престиж. Репутация. Почести. Заслуги. Награды. Достижение усилий. Карьера. Власть. Руководство. Начальство. Слова. Мастерство. Профессионализм. Предназначение. Задачи. Наивысшие возможности в реализации личности. Средства и методы достижения успеха.</p> | <p>Внешние ограничения., давления и бунт против практической власти. Использование должностного статуса. Кнут. Манипуляция.</p> |
| <p>XI дом ☐ Ж ♂</p> | <p>Преобразование, Обновление. Планы. Проекты. Поиски. Науки. Техника. Изобретательство. Попытка выйти за пределы обыденного. Неординарность. Перестройки. Реформы. Свобода. Независимость. Неожиданность. Узкий круг. Друзья. Проблемы выбора.</p> | <p>Паразитирование за счет других, за счёт групп. Анархизм. Революция. Принудительные коллективные решения. Эгоцентризм. Отчуждение.</p> |
| <p>XII дом ☒ Ψ ⌘</p> | <p>Ограничение. Невидимое. Непонятное. Страхи. Фобии. Пороки. Боязни. Психические расстройства. Интриги. Тайные враги. Интуиция. Медитация. Религия, вера. Окультизм. Сон. Монастырь. Парапсихология. Ясновидение. Сверхчувствительность.</p> | <p>Наркотики. Предатели. Алкоголь. Тюрьмы. Псих. Больницы. Конне, лагеря. Плен. Фанатизм. Самопожертвование. Заговоры.</p> |

Таблица 12.

Планеты

| № | Планеты, Обозначения, | Стихии уровни активности, | Положительные признаки качества личности | Отрицательные признаки качества личности |
|---|--------------------------|---------------------------------|---|--|
| 1 | | 3 | 4 | 5 |
| 1 | Солнце ☉ | мужская активность ОГОНЬ | Яркость, Жизнестойкость. Творческая деятельность. Личностные самосовершенствование. Активная демонстрация лучших качеств и собственной значимости. Устремленность в будущее любовь к детям. | Гордыня. Эгоизм. Самовозвеличивость Сверхактивность. Сжигание испепеление. |

Таблица 13.

Знаки зодиака на субъекте

| Знак зодиака | Ощущение воздействия знака зодиака на личность | Качественные взаимодействия знаки зодиака на личность | |
|------------------------|---|---|--|
| | | Положительные | Отрицательные |
| ОГОНЬ ♌ ЛЕВ ☐ | Я повелеваю Я люблю | Гордость, богатство, Восторженность, Щедрость, превосходство, Храбрость, убежденность, Властолюбие, бесстрашие Сила, правление. | Мания величия Деспотизм Хвастливость Падкость на Тиранство Распутство |

Признаки и проявления качеств в Доме

| Номер Дома | № Признаки и проявления качеств в Доме | |
|---------------|--|---|
| | Положительные признаки | Отрицательные признаки |
| XI дом | Преобразование. Обновление. Планы. Проекты. Поиски. Науки. Техника. Изобретательство. Попытка выйти за пределы обыденного. Неординарность. Перестройки. Реформы. Свобода. Независимость. Неожиданность. Узкий Круг. Друзья. Проблемы выбора. | Паразитирование за счет других, за счёт групп. Анархизм. Революция. Принудительные коллективные решения. Эгоцентризм. Отчуждение. |